

GRAPHITE

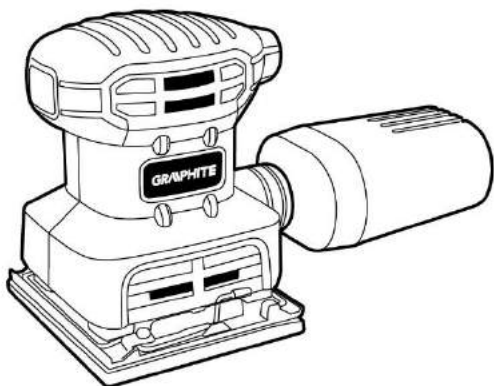

- | | | | |
|-----------|---|-----------|---------------------------------|
| PL | <i>SZLIFIERKA OSCYLACYJNA</i> | BG | <i>ВИБРАЦИОНЕН ШЛАЙФ</i> |
| GB | <i>FINISHING SANDER</i> | HR | <i>VIBRACIJSKA BRUSILICA</i> |
| DE | <i>VIBRATIONSSCHLEIFMASCHINE</i> | SR | <i>OSCILATORNA BRUSILICA</i> |
| RU | <i>МАШИНА ШЛИФОВАЛЬНАЯ ВИБРАЦИОННАЯ</i> | GR | <i>ΠΑΛΜΙΚΟ ΤΡΙΒΕΙΟ</i> |
| UA | <i>ШЛІФМАШИНКА ОСЦИЛЯЦІЙНА</i> | ES | <i>LIJADORA ORBITAL</i> |
| HU | <i>VIBRÁCIÓS CSISZOLÓ</i> | IT | <i>LEVIGATRICE ROTOORBITALE</i> |
| RO | <i>MASINA DE SLEFUIT OSCILATOARE</i> | | |
| CZ | <i>VIBRAČNÍ BRUSKA</i> | | |
| SK | <i>VIBRAČNÁ BRÚSKA</i> | | |
| SI | <i>VIBRACIJSKI BRUSILNIK</i> | | |
| LT | <i>PLOKŠTUMINIS ŠLIFUOKLIS</i> | | |
| LV | <i>ORBITĀLĀ SLĪPMAŠĪNA</i> | | |
| EE | <i>TALDLIHVIJA</i> | | |

10*
LAT
DOSTĘPNOŚCI
CZĘŚCI ZAMIENNYCH

Sprawdź dostępność
części zamiennych
do tego produktu

skanując kod QR
lub wchodząc na
gtxservice.pl



59G320



PL	INSTRUKCJA OBSŁUGI.....	3
EN	INSTRUCTION MANUAL	7
DE	BETRIEBSANLEITUNG	9
RU	РУКОВОДСТВО ПО ЭКСПЛУАТАЦИИ.....	11
UA	ІНСТРУКЦІЯ З ЕКСПЛУАТАЦІЇ	13
HU	HASZNÁLATI UTASÍTÁS	16
RO	INSTRUCTIUNI DE DESERVIRE	18
CZ	INSTRUKCE K OBSLUZE.....	20
SK	NÁVOD NA OBSLUHU	22
SL	NAVODILA ZA UPORABO	24
LT	APĖTARNAVIMO INSTRUKCIJA.....	26
LV	LIETOŠANAS INSTRUKCIJA	28
EE	KASUTUSJUHEND	30
BG	ИНСТРУКЦИЯ ЗА ОБСЛУЖВАНЕ	32
HR	UPUTE ZA UPOTREBU	34
SR	UPUTSTVO ZA UPOTREBU.....	36
GR	ΟΔΗΓΙΕΣ ΧΡΗΣΗΣ	38
ES	INSTRUCCIONES DE USO	40
IT	MANUALE PER L'USO	42
NL	GEBRUIKSAANWIJZING.....	44
FR	MANUEL D'INSTRUCTION	46

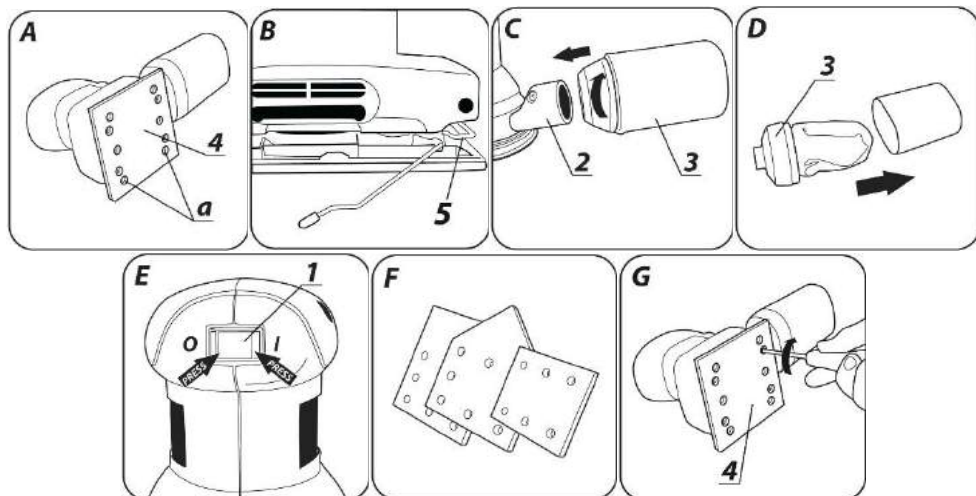
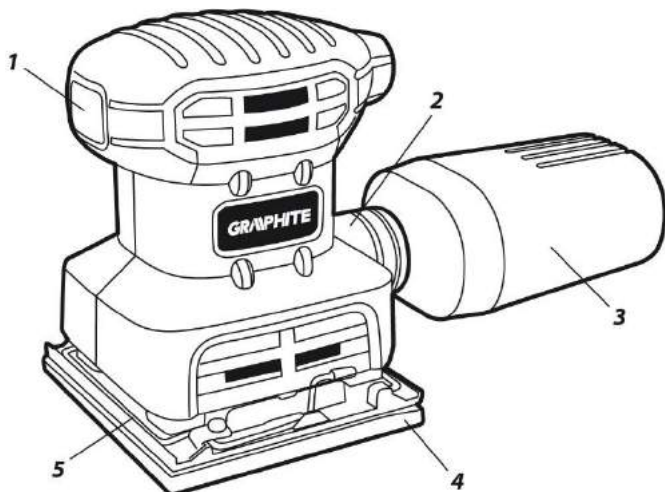

UWAGA: PRZED PRZYSTĄPIENIEM DO UŻYTKOWANIA ELEKTRONARZĘDZIA NALEŻY UWAGNIE PRZECZYTAĆ NINIJSZĄ INSTRUKCJĘ I ZACHOWAĆ JĄ DO DALSZEGO WYKORZYSTANIA.

SZCZEGÓŁOWE PRZEPISY BEZPIECZEŃSTWA

OSTRZEŻENIA BEZPIECZEŃSTWA DLA SZLIFIERKI OSCYLACYJNEJ

Trzymaj elektronarzędzie za izolowane powierzchnie, ponieważ powierzchnia szlifująca może zetknąć się z jego własnym przewodem. Uszkodzenie przewodu "pod napięciem" może spowodować, że odsonione, metalowe części elektronarzędzia mogą znaleźć się "pod napięciem" i mogą spowodować porażenie operatora prądem elektrycznym.

Podczas szlifowania powierzchni drewnianych i metalowych np. malowanych farbami z dodatkiem ołowiu, mogą powstawać szkodliwe/toksyczne pyły. Kontakt lub wdychanie takich pyłów może zagrażać zdrowiu obsługującego lub osobom postronnym. Należy stosować odpowiednie środki ochrony osobistej takie jak: półmasksi filtrujące, okulary ochronne. Należy podłączyć instalację odciągającą pył.

PRZED PRZYSTĄPIENIEM DO UŻYTKOWANIA SZLIFIERKI

- W czasie użytkowania należy szlifierkę trzymać pewnie, obiema rękami.
- Przed włączeniem szlifierki należy upewnić się czy nie dotyka ona papierem ściernym do materiału, który ma być obrabiany.
- Przed włączeniem szlifierki należy upewnić się czy papier ścierny jest umocowany pewnie, oraz czy dźwignie mocowania papieru są w położeniu zaciśnięcia papieru.
- Nie wolno dotykać części szlifierki, które są w ruchu.
- Nie wolno odkładać szlifierki po wyłączeniu przed zatrzymaniem się jej części ruchomych.
- Należy stosować maskę ochronną, jeżeli podczas szlifowania powstaje pył. Pył powstający podczas szlifowania powierzchni malowanych farbą ołowioną, niektórych rodzajów drewna i metalu jest szkodliwy.
- Kobiety w ciąży i dzieci nie powinny wchodzić do pomieszczenia, w którym za pomocą szlifierki usuwana jest farba zawierająca związki ołowiu.
- W pomieszczeniu, w którym za pomocą szlifierki usuwana jest farba zawierająca związki ołowiu, nie wolno jeść, pić lub palić.
- Należy unikać związków długich przedłużaczy.

W CZASIE UŻYTKOWANIA SZLIFIERKI

- Podczas pracy szlifierką zawsze należy stosować nauszники przeciwhałasowe i półmaskę ochronną.
- Szlifierka nie nadaje się do pracy na mokro.
- Przed przyłączeniem szlifierki do sieci należy sprawdzić czy przycisk wyłącznika nie znajduje się w położeniu włączenia.
- Przewód zasilający urządzenia zawsze należy trzymać z dala od ruchomych części szlifierki.
- Przy pracy szlifierką ponad głową operatora należy stosować gogle lub okulary przeciwoodpryskowe.
- W czasie posługiwania się szlifierką nie wolno wywierać na nią nadmiernego nacisku, który mógłby doprowadzić do zatrzymania szlifierki.

UWAGA! Urządzenie służy do pracy wewnątrz pomieszczeń. Mimo zastosowania konstrukcji bezpiecznej z samego założenia, stosowania środków zabezpieczających i dodatkowych środków ochronnych, zawsze istnieje ryzyko szcztąkowe doznania urazów podczas pracy.

BUDOWA I PRZEZNACZENIE

Szlifierki oscylacyjne są ręcznymi elektronarzędziami z izolacją II klasy. Urządzenia są napędzane jednofazowym silnikiem komutatorowym. Szlifierka oscylacyjna jest przeznaczona do szlifowania i polerowania powierzchni drewnianych, metalowych, z tworzyw sztucznych i innych podobnych materiałów, przy

zastosowaniu papieru ściernego o odpowiedniej gradacji. Dzięki zastosowaniu różnego kształtu stóp roboczych umożliwia pracę nawet w trudno dostępnych miejscach. Obszary ich użytkowania to wykonawstwo prac remontowo - budowlanych, oraz wszelkich prac z zakresu samodzielnej działalności amatorskiej (majsterkowanie). **Nie wolno stosować szlifierki do szlifowania materiałów zawierających magnez, azbest lub powierzchni pokrytych gipsem.**

OPIS STRON GRAFICZNYCH

Poniższa numeracja odnosi się do elementów urządzenia przedstawianych na stronach graficznych niniejszej instrukcji.

1. Włącznik
2. Króciec odprowadzania pyłu
3. Pojemnik gromadzący pył
4. Stopa robocza
5. Zaciśnięcie mocowania papieru ściernego
- * Mogą występować różnice między rysunkiem a wyrobem.

OBJAŚNIENIE ZASTOSOWANYCH PIKTOGRAMÓW:

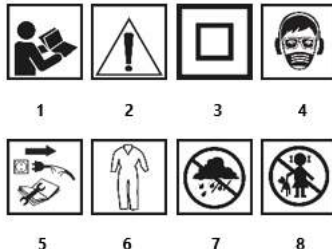

1. UWAGA! Zachowaj szczególne środki ostrożności!
2. Przeczytaj instrukcję obsługi, przestrzegaj ostrzeżeń i warunków bezpieczeństwa w niej zawartych!
3. Druga klasa ochronności.
4. Używaj środki ochrony osobistej (gogle ochronne, ochronniki słuchu, maskę przeciwpyłową).
5. Odłącz urządzenie przed naprawą.
6. Używaj odzieży ochronnej.
7. Chroń urządzenie przed wilgocią.
8. Nie dopuszczaj dzieci do narzędzia.

WYPOSAŻENIE I AKCESORIA

- Stopa robocza prostokątna, trójkątna, kwadratowa (zamontowana do urządzenia) – 3 szt.
- Pojemnik z workiem gromadzącym pył – 1 szt.
- Papier ścierny po 3 szt. do każdej stopy roboczej (różna gradacja) – 9 szt.

PRZYGOTOWANIE DO PRACY

DOBÓR PAPIERU ŚCIERNEGO

Papier ścierny o grubszym ziarnie nadaje się do obróbki zgrubnej większości materiałów, a papier o ziarnie drobniejszym jest stosowany przy pracach wykończeniowych.

- Gdy powierzchnia nie jest równa należy pracę rozpocząć papierem gruboziarnistym i kontynuować, aż do wyrównania powierzchni.
- Następnie należy użyć papieru średnioziarnistego w celu usunięcia śladów pozostałych po obróbce papierem gruboziarnistym.
- Na zakończenie należy użyć papieru drobnoziarnistego celem wykonania operacji wykańczającej.

NAKLADANIE PAPIERU ŚCIERNEGO

Szlifierka posiada stopę roboczą z tzw. rzepem, co pozwala na łatwą i szybką wymianę papieru ściernego.

- Zbliżyć papier ścierny do stopy roboczej (4) tak, aby jego otwory „a” pokrywały się z otworami w stopie roboczej szlifierki i docisnąć, co zapewni skuteczne odprowadzanie pyłu (rys. A).

• Aby zdjąć papier ścierny należy odchylić go z jednej strony, a następnie pociągnąć.

Należy stosować perforowany papier ścierny, aby był mógł docierać poprzez otwory w stopie roboczej do instalacji odprowadzającej pył. Przed każdorazową zmianą papieru

ściernego należy oczyścić stopę roboczą usuwając z niej kurz i wszelkie zanieczyszczenia za pomocą np. szczotki lub pędzelka.

Ponadto szlifierka dodatkowo posiada zaciski mocowania papieru ściernego dla stopy kwadratowej lub prostokątnej w przypadku zastosowania papieru ściernego nie przeznaczonego do mocowania na rzep.

- Dobrać gradację papieru ściernego właściwą dla planowanej pracy.
- W celu zmiękczenia papieru potrząść gładką stroną o krawędź, np. stołu.
- Poluzować zaciski mocowania papieru ściernego (5) (rys. B).
- Umieścić papier ścierny na stopie szlifierki (4).
- Upewnić się, czy otwory w papierze ściernym i stopie roboczej (4) w pełni pokrywają się.
- Zagiąć oba końce papieru ściernego na krawędziach stopy szlifierki.
- Zaciśnąć zaciski mocowania papieru ściernego (5).
- Upewnić się czy papier ścierny jest zamocowany w sposób pewny.

Papier ścierny musi ściśle przylegać do stopy szlifierki. Nie może być żadnego luzu. Jeśli w czasie szlifowania papier wyciągnie się, to należy usunąć poluzowanie, co znacznie wydłuży czas użytkowania założonego paska papieru ściernego.

ODPROWADZANIE PYŁU

Szlifierka oscylacyjna w swoim wyposażeniu ma dołączony pojemnik z workiem do gromadzenia pyłu, celem utrzymania czystości powierzchni obrabianej.

- Wsunąć mocowania pojemnika na pył (3) do króćca odprowadzania pyłu (2) i zabezpieczyć poprzez przekręcenie w prawo (rys. C).
- Sprawdzić pewność osadzenia pojemnika na pył na króćcu odprowadzania pyłu przez lekkie pociągnięcie za pojemnik na pył (pojemnik na pył uszczelniony jest za pomocą gumowego pierścienia o-ring).

Worek na pył umieszczony jest w plastikowej obudowie pojemnika na pył (3). Celem jego opróżnienia należy zsunąć tylną część obudowy plastikowej (rys. D), zdjąć worek na pył z jego mocowania i usunąć jego zawartość. Montaż worka na pył przebiega w odwrotnej kolejności do jego demontażu.

PRACA / USTAWIENIA

WŁĄCZANIE / WYŁĄCZANIE

Napięcie sieci musi odpowiadać wielkości napięcia podanego na tabliczce znamionowej szlifierki.

Włączanie - przelażyć przycisk włącznika (1) w poz I (rys. E).

Wyłączanie - przelażyć przycisk włącznika (1) w poz O.

PRACA SZLIFIERKĄ OSCYLACYJNĄ

- Podczas pracy cała powierzchnia szlifująca stopy roboczej musi spoczywać na powierzchni obrabianej.
- Należy wywierać umiarkowany nacisk na szlifierkę, przesuwając ją po materiale obrabianym ruchami obrotowymi, w kierunku poprzecznym lub wzdłużnym.
- Do prac zgrubnych stosować papier ścierny z grubszym ziarnem, a do prac wykańczających z ziarnem drobnym. Rodzaj papieru ściernego najlepiej dobrać drogą próbą.
- Kończąc polerowanie zmniejszyć nacisk na szlifierkę i unieść ją ponad obrabianą powierzchnię i dopiero wtedy wyłączyć.

OBSŁUGA I KONSERWACJA

Przed przystąpieniem do jakichkolwiek czynności związanych z instalowaniem, regulacją, naprawą lub obsługą należy wyjąć wtyczkę przewodu zasilającego z gniazdka sieciowego.

KONSERWACJA I PRZECHOWYWANIE

- Zaleca się czyszczenie urządzenia bezpośrednio po każdorazowym użyciu.
- Do czyszczenia nie należy stosować wody lub innych cieczy.
- Urządzenie należy czyścić za pomocą pędzelka lub przedmuchać sprężonym powietrzem o niskim ciśnieniu. Nie używać żadnych

środków czyszczących ani rozpuszczalników, gdyż mogą one uszkodzić części wykonane z tworzywa sztucznego.

- Regularnie należy czyścić szczeliny wentylacyjne w obudowie silnika, aby nie dopuścić do przegrzania urządzenia.
- W przypadku występowania nadmiernego iskrzenia na komutatorze zlecić sprawdzenie stanu szczotek węglowych silnika osobie wykwalifikowanej.
- Urządzenie należy zawsze przechowywać w miejscu suchym, niedostępnym dla dzieci.

WYMIANA / ZAMIANA STOPY ROBOCZEJ

W zależności od potrzeb i rodzaju wykonywanej pracy należy używać odpowiedniej stopy roboczej. Rodzaje stóp roboczych znajdujące się na wyposażeniu urządzenia przedstawiono na rys. F

- Wykręcić wkręty mocujące stopę roboczą (4) (rys. G).
- Zdjąć i wymienić stopę.
- Dokręcić wkręty mocujące.

Uszkodzona stopa robocza musi być niezwłocznie wymieniona.

WYMIANA SZCZOTEK WĘGLOWYCH

Zużyte (krótsze niż 5 mm), spalone lub pęknięte szczotki węglowe silnika należy natychmiast wymienić. Zawsze dokonuje się jednocześnie wymiany obu szczotek.

Czynność wymiany szczotek węglowych należy powierzyć wyłącznie osobie wykwalifikowanej wykorzystując części oryginalne.

Wszelkiego rodzaju usterki powinny być usuwane przez autoryzowany serwis producenta

PARAMETRY TECHNICZNE

DANE ZNAMIONOWE

Szlifierka oscylacyjna	
Parametr	Wartość
Napięcie zasilania	230 V AC
Częstotliwość zasilania	50 Hz
Moc nominalna	220 W
Prędkość obrotowa bez obciążenia	13000 min ⁻¹
Liczba oscylacji	26000 min ⁻¹
Amplituda oscylacji	1 mm
Wymiar stopy szlifierskiej	104 x 112 mm
Klasa ochronności	II
Masa	1,28 kg
Rok produkcji	2020

DANE DOTYCZĄCE HAŁASU I DRGAŃ

Poziom ciśnienia akustycznego: LpA = 86 dB(A) K = 3 dB(A)

Poziom mocy akustycznej: LwA = 97 dB(A) K = 3 dB(A)

Wartość przyspieszeń drgań: ah = 17,9 m/s² K = 1,5 m/s²

OCHRONA ŚRODOWISKA



Produktów zasilanych elektrycznie nie należy wyrzucać wraz z domowymi odpadkami, lecz oddać je do utylizacji w odpowiednich zakładach. Informacji na temat utylizacji udzieli sprzedawca produktu lub miejscowe władze. Zużyty sprzęt elektryczny i elektroniczny zawiera substancje nieobejrzalne dla środowiska naturalnego. Sprzęt nie poddany recyklingowi stanowi potencjalne zagrożenie dla środowiska i zdrowia ludzi.

* Zastrzega się prawo dokonywania zmian.

„Grupa Topex Spółka z ograniczoną odpowiedzialnością” Spółka komandytowa z siedzibą w Warszawie, ul. Pograniczna 2/4 (dalej: „Grupa Topex”) informuje, iż wszelkie prawa autorskie do treści niniejszej instrukcji (dalej: „Instrukcja”), w tym m.in. jej tekstu, zamieszczonych fotografii, schematów, rysunków, a także jej kompozycji, należą wyłącznie do Grupy Topex i podlegają ochronie prawnej zgodnie z ustawą z dnia 4 lutego 1994 roku, o prawie autorskim i prawach pokrewnych (tj. Dz. U. 2006 Nr 90 Poz 631 z późn. zm.). Kopiowanie, przetwarzanie, publikowanie, modyfikowanie w celach komercyjnych całości Instrukcji jak i poszczególnych jej elementów, bez zgody Grupy Topex wyrażonej na piśmie, jest surowo zabronione i może spowodować pociągnięcie do odpowiedzialności cywilnej i karnej.

GWARANCJA I SERWIS

 Warunki gwarancji oraz opis postępowania w przypadku reklamacji zawarte są w załączonej Karcie Gwarancyjnej.

Serwis Centralny

GTX Service tel. +48 22 573 03 85

Ul. Pograniczna 2/4 fax.+48 22 573 03 83

02-285 Warszawa e-mail service@gtxservice.pl

Sieć Punktów Serwisowych do napraw gwarancyjnych i pogwarancyjnych dostępna na platformie internetowej **gtxservice.pl**

GRAPHITE zapewnia dostępność części zamiennych oraz materiałów eksploatacyjnych dla urządzeń i elektronarzędzi. Pełna oferta na platformie internetowej **gtxservice.pl**

Zeskanuj QR kod i wejdź na **gtxservice.pl**





Deklaracja Zgodności WE
/EC Declaration of Conformity//Megfelelőségi Nyilatkozat EK/
/ES vyhlášení o zhode// Prohlášení o shodě ES/

PL EN HU SK CS

Producent /Manufacturer//Gyártó//Výrobca/ /Výrobce/	Grupa Topex Sp. z o.o. Sp.k. ul. Pograniczna 2/4, 02-285 Warszawa
Wyrób /Product/ /Termék/ /Produkt/ /Produkt/	Szliferka oscylacyjna /Oscillatory grinder/ /Vibracios deltacsiszoló/ /Oscilačná bruska/ /Vibrační bruska/
Model /Model//Modell//Model//Model/	59G320
Nazwa handlowa /Commercial name//Kereskedelmi név/ /Obchodný názov//Obchodního názvu/	GRAPHITE
Numer seryjny /Serial number//Sorszám//Poradové číslo//Výrobního čísla/	00001 + 99999

Opisany wyżej wyrób jest zgodny z następującymi dokumentami:
/The above listed product is in conformity with the following UE Directives://A fent jelzett termék megfelel az alábbi irányelveknek://
/Vyššie popísaný výrobok je v zhode s nasledujúcimi dokumentmi://Výše popsaný výrobek splňuje následující dokumenty: /

Dyrektywa Maszynowa 2006/42/WE /Machinery Directive 2006/42/EC/ /2006/42/EK Gépek/ /Smernica Európskeho Parlamentu a Rady 2006/42/ES/ /Směrnice Evropského Parlamentu a Rady 2006/42/ES/	Dyrektywa o Kompatybilności Elektromagnetycznej 2014/30/EU /EMC Directive 2014/30/EU/ /2014/30/EU Elektromágneses összeférhetőség/ /EMC Smernica Európskeho Parlamentu a Rady 2014/30/EU/ /EMC Směrnice Evropského Parlamentu a Rady 2014/30/EU/
Dyrektywa RoHS 2011/65/EU zmieniona Dyrektywą 2015/863/EU /RoHS Directive 2011/65/EU as amended by Directive 2015/863/EU/ /A 2015/863/EU irányelvvvel módosított 2011/65/EU RoHS irányelv/ /Smernica RoHS 2011/65/EU zmenená a doplnená 2015/863/EU/ /Směrnice RoHS 2011/65/EU pozměněná 2015/863/EU/	

oraz spełnia wymagania norm:
/and fulfils requirements of the following Standards://valamint megfelel az alábbi szabványoknak://a splníva požiadavky://a splňuje požadavky norem: /

EN 62841-1:2015; EN 62841-2-4:2014;
EN 55014-1:2017; EN 55014-2:2015; EN 61000-3-2:2014; EN 61000-3-3:2013;
IEC 62321:2008

Deklaracja ta odnosi się wyłącznie do maszyny w stanie, w jakim została wprowadzona do obrotu i nie obejmuje części składowych dodanych przez użytkownika końcowego lub przeprowadzonych przez niego późniejszych działań. /This declaration relates exclusively to the machinery in the state in which it was placed on the market, and excludes components which are added and/or operations carried out subsequently by the final user.//Ez a nyilatkozat a gépnek kizárólag arra az állapotára vonatkozik, amelyben forgalomba hozták, és kizár minden olyan alkatrészt, amelyet hozzáadnak, és/vagy olyan műveletet, amit a végső felhasználó ezt követően végez rajta.//Toto vyhlášení sa vzťahuje výlučne na strojové zariadenie v stave, v akom sa uvádza na trh, a nezahŕňa pridané komponenty a/alebo činnosti vykonávané následne koncovým používateľom.//Toto prohlášení se vztahuje výlučně na strojní zařízení ve stavu, v jakém bylo uvedeno na trh, a nevztahuje se na součásti, které byly následně přidány konečným uživatelem, nebo následně provedené zásahy konečného uživatele. /

Nazwisko i adres osoby mającej miejsce zamieszkania lub siedzibę w UE upoważnionej do przygotowania dokumentacji technicznej:
/Name and address of the person who established in the Community and authorized to compile the technical file://A műszaki dokumentáció összeállítására felhatalmazott, a közösség területén lakóhellyel vagy székhellyel rendelkező személy neve és címe://Meno a adresa osoby alebo bydliska v EU poverená zostavením technickej dokumentácie:// Jméno a adresu osoby pověřené sestavením technické dokumentace, přičemž tato osoba musí být usazena ve Společenství: /

Paweł Kowalski

Podpisano w imieniu:
/Signed for and on behalf of://A tanúsítványt a következő nevében és megbízásából írták alá//Podpisané v mene://Podepsáno jménem: /
Grupa Topex Sp. z o.o. Sp.k.
ul. Pograniczna 2/4
02-285 Warszawa

Paweł Kowalski
Pełnomocnik ds. jakości firmy GRUPA TOPEX
/GRUPA TOPEX Quality Agent//A GRUPA TOPEX
Minőségügyi meghatalmazott képviselője//Splnomocnenec
Kvalita TOPEX GROUP/Zástupce pro Kvalitu TOPEX
GROUP/
Warszawa, 2020-06-09



TRANSLATION OF THE ORIGINAL INSTRUCTIONS FINISHING SANDER 59G320

CAUTION: BEFORE USING THE ELECTRIC POWER TOOL PLEASE READ THIS MANUAL CAREFULLY AND RETAIN IT FOR FURTHER REFERENCE.

DETAILED SAFETY REGULATIONS

SANDY SAFETY WARNINGS

Hold the power tool by insulated gripping surfaces, because the sanding surface may contact its own cord. Cutting a "live" wire may make exposed metal parts of the power tool "live" and could give the operator an electric shock.

When sanding wood and metal surfaces coated with coating such as paints with lead additives, harmful or toxic dust may be released. Contact or inhalation of such dust may endanger operator's or other persons' health. Use appropriate personal protection measures such as filter masks or safety glasses. Use dust extraction system.

PRIOR TO OPERATING THE SANDER

- During operation hold the sander firmly with both hands.
- Make sure that the abrasive paper does not touch the material to be processed prior to switching the sander on.
- Make sure that the abrasive paper is firmly installed and that paper clamping levers are in locking position before switching the sander on.
- Do not touch moving parts of the sander.
- After switching the sander off, never put it away until all moving parts stop.
- Use protective mask if dust gets released during sanding. Dust, which gets released when sanding surfaces coated with lead-based paint, some types of wood and metal, is harmful to health.
- Pregnant women and children should not enter the room/premises where lead-based paint is removed with the use of sander.
- Do not eat, drink or smoke in the room where lead-based paint is removed with the sander.
- Avoid using long extension cords.

WHEN OPERATING THE SANDER

- When operating the sander, always wear earmuff protectors and protection half-mask.
- The sander is not designed for wet operation.
- Make sure that the switch is in OFF position before plugging the sander to power supply.
- Keep the power cord away from moving parts of the sander.
- Use safety goggles or glasses when operating the sander above head.
- When operating the sander do not apply excessive pressure that might stop the tool.

CAUTION! The tool is designed for interior use.

Despite using design that is inherently safe, using safeguards and additional protective measures, there is always a residual risk of injury during operating the device.

DESIGN AND INTENDED USE

Finishing sanders are manually operated power tools featuring electrical insulation class II. The devices are driven by a single-phase commutator motor. Finishing sander is designed for sanding and polishing of wood, metal and plastic surfaces or surfaces made with similar materials, using abrasive paper of relevant grit size. By using different shapes of backing pads it enables access to nearly inaccessible places. The range of use of finishing sanders includes repair and building works as well as any DIY activities.

Never use the sander for sanding surfaces that contain magnesium, asbestos or surfaces covered with gypsum.

DESCRIPTION OF PAGES WITH DRAWINGS

Index numbers presented below refer to the device elements depicted on the drawing pages of this manual.

1. On/off switch
 2. Dust outlet
 3. Dust bag
 4. Sander backing pad
 5. Sanding paper clamping lever
- * Slight differences may occur between the drawing and the product.

EXPLANATION OF THE PICTOGRAMS USED:

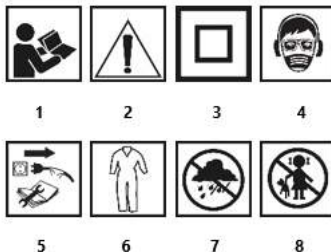

1. NOTE! Take special precautions!
2. Read the operating manual, observe the warnings and safety conditions contained in it!
3. Second class of protection.
4. Use personal protective equipment (safety goggles, hearing protection, dust mask).
5. Disconnect the device before repair.
6. Use protective clothing.
7. Protect the device against moisture.
8. Keep children away from the tool.

EQUIPMENT AND ACCESSORIES

1. Rectangular, triangular, square backing pad (attached to the device) - 3 pieces
2. Dust bag - 1 piece
3. Abrasive paper, 3 pieces for each shape of backing pad (different grit size) - 9 pieces

PREPARATION FOR OPERATION

SELECTING ABRASIVE PAPER

Coarse-grained abrasive paper is generally suitable for coarse processing of most materials, while fine-grained abrasive paper is applied for finishing works.

- When the surface is not flat or even, start the work with coarse-grained abrasive paper and continue until the surface is flat.
- Next use middle-grained abrasive paper to remove traces of coarse processing.
- To finish the work use fine-grained abrasive paper.

INSTALLATION OF ABRASIVE PAPER

The sander features backing pad with hook-and-loop fastener (Velcro), which allows for easy and rapid replacement of abrasive paper.

- Hold abrasive paper close to backing pad (4), making sure that holes on the abrasive paper "a" match holes on the backing pad then press to ensure effective discharge of dust (Fig. A).
- To remove the abrasive paper, deflect it on one side and then pull it.

Use perforated abrasive paper, so the dust can reach extraction holes in the backing pad to dust discharge installation. Each time prior to replacing used abrasive paper with a new one make sure to remove dust and any contamination from the sander backing pad, using a tool such as brush of paintbrush.

In addition the sander features clamps for attaching abrasive paper to triangular or rectangular backing pad square when using abrasive paper without hook-and-loop fastener (Velcro).

- Select proper grit size of the abrasive paper for the planned work.
- In order to soften the paper, rub its smooth side against an edge, for instance of a tabletop edge.
- Loosen abrasive paper clamps (5) (fig. B).
- Fix abrasive paper on the sander backing pad (4).
- Make sure that the holes on abrasive paper and sander backing pad (4) fully match.
- Bend both ends of abrasive paper on the edges of sander backing pad.
- Tighten the abrasive paper clamping levers (5).
- Make sure that abrasive paper is installed properly.

Abrasive paper must firmly adhere to the sander backing pad. No slack is allowed. If abrasive paper stretches during sanding, remove the slack, which will significantly prolong the lifetime of the abrasive paper.

DUST EXTRACTION

Finishing sander features a dust bag for collecting dust, to maintain the processed surface clean.

- Slide the dust bag mounting (3) onto the dust discharge outlet (2) and secure by turning it right (fig. C).
- Check whether the dust bag is firmly fixed on the dust discharge outlet by pulling it gently (the dust bag is sealed with a rubber O-ring seal).

The dust bag is placed in plastic dust bag housing (3). To empty the dust bag, slide back rear part of the plastic housing (fig. D), remove the dust bag from its mounting and remove its content. Assemble the dust bag in reverse order to its disassembly.

OPERATION / SETTINGS

SWITCHING ON / SWITCHING OFF

The mains voltage must match the voltage on the rating plate of the sander.

- **Switching on** – turn the switch button (1) to position I (fig. E)
- **Switching off** – turn the switch button (1) to position 0.

USING THE FINISHING SANDER

- The whole sanding area of the sander backing pad must rest on the processed surface.
- Apply moderate pressure on the sander, move it on the processed material using rotary movements in transverse or longitudinal direction.
- Use coarse-grained abrasive paper for coarse processing and fine-grained abrasive paper for finishing works. Best method of selection of abrasive paper is by trial and error.
- When finishing polishing, reduce pressure and lift the sander above the processed surface and only then switch the sander off.

OPERATION AND MAINTENANCE

Prior to commencing any installation, regulation, repair or maintenance work always unplug the power cord of the sander from power supply socket.

MAINTENANCE AND STORAGE

- It is recommended to clean the sander immediately after each use.
- Do not clean the device with water or other liquids.
- The device should be cleaned with a paintbrush or with compressed air at low pressure. Do not use any cleaning agents or solvents, as they may damage the parts made of plastic.
- Clean ventilation slots in the motor housing on regular basis to prevent overheating of the device.
- In case of excessive commutator sparking have the technical condition of carbon brushes of the motor checked.
- The device must always be stored in a dry place out of reach of children.

REPLACEMENT / CHANGE OF SANDER BACKING PAD

Depending on the need and the type of work performed an appropriate backing must be used. Types of backing pads provided together with the sander are shown in figure F.

- Remove screws securing the backing pad (4) (figure G).
- Remove and replace the backing pad.
- Tighten the screws.

Damaged sander backing pad must be replaced immediately.

REPLACING CARBON BRUSHES

Worn out (shorter than 5 mm), burnt or cracked motor carbon brushes must be replaced immediately. Always replace both brushes at a time.

Replacement of carbon brushes may only be done by a qualified person and with use of genuine parts.

Any faults should be repaired by a service workshop authorized by the manufacturer.

TECHNICAL PARAMETERS

RATED PARAMETERS

Finishing Sander	
Parameter	Value
Supply voltage	230 V AC
Current frequency	50 Hz
Rated power	220 W
No load rotational speed	13000 min ⁻¹
Oscillations per minute	26000 min ⁻¹
Oscillation travel	1 mm
Size of backing pad	104 x 112 mm
Protection class	II
Weight	1,28 kg
Year of production	2020

NOISE LEVEL AND VIBRATION PARAMETERS

Sound pressure level: L_{pA} = 86 dB(A) K = 3 dB(A)

Sound power level: L_{wA} = 97 dB(A) K = 3 dB(A)

Value of vibration acceleration: a_h = 17,9 m/s² K = 1,5 m/s²

ENVIRONMENTAL PROTECTION

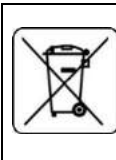

Electrical equipment must not be disposed off with household waste and, instead, should be utilized at appropriate facilities. Information on utilization can be provided by the product vendor or the local authorities. Waste electrical and electronic equipment contains substances that are not neutral to the natural environment. Equipment that is not recycled constitutes a potential hazard to the environment and to human health.

* Right to introduce changes is reserved.

“Grupa Topex Spółka z ograniczoną odpowiedzialnością” Spółka komandytowa with seat in Warsaw at ul. Pograniczna 2/4 (hereinafter Grupa Topex) informs, that all copyrights to this instruction (hereinafter Instruction), including, but not limited to, text, photographs, schemes, drawings and layout of the instruction, belong to Grupa Topex exclusively and are protected by laws according to Copyright and Related Rights Act of 4 February 2004 (ustawa o prawie autorskim i prawach pokrewnych, Dz. U. 2006 No 90 item 631 with later amendments). Copying, processing, publishing, modifications for commercial purposes of the entire instruction or its parts without written permission of Grupa Topex are strictly forbidden and may cause civil and legal liability.

ANMERKUNG: LESEN SIE VOR DER INBETRIEBNAHME DIESES ELEKTROWERKZEUGS DIE VORLIEGENDE BETRIEBSANLEITUNG GRÜNDLICH DURCH UND BEWAHREN SIE SIE AUF.

DETAILLIERTE SICHERHEITSVORSCHRIFTEN

SANDY-SICHERHEITSHINWEISE

Halten Sie das Elektrowerkzeug an isolierten Greifflächen fest, da die Schleiffläche mit dem eigenen Kabel in Kontakt kommen kann. Das Abschneiden eines stromführenden Kabels kann freiliegende Metallteile des Elektrowerkzeugs unter Spannung setzen und dem Bediener einen elektrischen Schlag versetzen.

Beim Schleifen von Holz- und Metalloberflächen, die beispielsweise mit den bleihaltigen Farben beschichtet werden, können schädliche/toxische Stäube entstehen. Durch den Kontakt oder das Einatmen solcher Stäube kann die Gesundheit des Bedieners oder Dritter gefährdet werden. Folgende persönliche Schutzausrüstung ist zu verwenden: Halbfiltermasken, Schutzbrillen. Die Staubabzugsanlage ist anzuschließen.

VOR DEM BETRIEB DER SCHLEIFMASCHINE

- Die Schleifmaschine ist beim Betrieb fest, mit beiden Händen zu halten.
- Prüfen Sie vor dem Einschalten des Schleifers, ob sie mit dem Schleifpapier den zu bearbeitenden Stoff nicht berührt.
- Vor dem Einschalten des Schleifers überprüfen Sie, dass das Schleifpapier sicher befestigt ist und die Hebel der Schleifpapieraufnahme in der Stellung sind, in der das Schleifpapier geklemmt wird.
- Berühren Sie keine beweglichen Teile des Schleifers.
- Legen Sie den Schleifer nach dem Ausschalten erst ab, wenn seine beweglichen Teile völlig zum Stillstand gekommen sind.
- Falls beim Schleifen Staub entsteht, tragen Sie die Schutzmaske. Der Staub, der beim Schleifen von den mit bleihaltigen Farben beschichteten Oberflächen, manchen Holz- und Metallarten entsteht, ist gesundheitsschädlich.
- Schwangere Frauen sowie Kinder sollten den Raum, in dem mit der Schleifmaschine die bleihaltige Farbe entfernt wird, nicht betreten.
- Im Raum, in dem mit dem Schleifer die bleihaltige Farbe entfernt wird, darf nicht gegessen, getrunken oder geraucht werden.
- Setzen Sie keine langen Verlängerungskabel ein.

BEIM BETRIEB DES SCHLEIFERS

- Beim Einsatz des Schleifers setzen Sie immer den Gehörschutz und Halbschutzmaske.
- Der Schleifer ist zum Betrieb unter nassen Verhältnissen nicht geeignet.
- Vor dem Anschluss des Schleifers ans Versorgungsnetz prüfen Sie nach, ob die Taste des Hauptschalters sich in der eingeschalteten Position nicht befindet.
- Die Versorgungsleitung des Gerätes halten Sie stets fern von beweglichen Teilen des Schleifers.
- Beim Einsatz des Schleifers über dem Kopf des Bedieners verwenden Sie die Augenschutz- oder Splitterschutzbrillen.
- Beim Verwenden des Schleifers üben Sie keinen übermäßigen Druck auf das Gerät aus, der die Schleifmaschine zum Stoppen bringen könnte.

ACHTUNG! Das Gerät ist für den Betrieb in Innenräumen bestimmt.

Obwohl eine sichere Konstruktion, Sicherheitseinrichtungen und zusätzliche Schutzvorrichtungen eingesetzt werden, besteht stets das Restrisiko einer Verletzung beim Betrieb der Vorrichtung.

AUFBAU UND BESTIMMUNG

Vibrationsschleifer sind manuelle Elektrowerkzeuge mit der II. Isolierklasse. Diese Geräte werden mit einem einphasigen Kommutatormotor betrieben. Der Vibrationsschleifer ist für das Schleifen und Polieren von Holz-, Metall-, Kunststoffoberflächen sowie ähnlichen Oberflächen unter Anwendung des Schleifpapiers mit geeigneten Körnungsgrößen bestimmt. Mit entsprechenden Schleifplatten lassen sich die Arbeiten selbst in schwer zugänglichen Stellen ausführen. Der Anwendungsbereich dieser Werkzeuge umfasst die Ausführung von Sanierungs- und Bauarbeiten und aller Arbeiten, die Zuhause selbst durchgeführt werden (Heimwerker).

Dieser Schleifer darf zum Schleifen von magnesium-, asbesthaltigen Stoffen oder den mit Gips beschichteten Oberflächen nicht verwendet werden.

BESCHREIBUNG DER SEITEN MIT GRAPHIKEN

Die unten angeführte Nummerierung bezieht sich auf die Elemente des Gerätes, die auf den Seiten mit Graphiken dargestellt werden.

1. Hauptschalter
 2. Staubabsaugstutzen
 3. Staubbehälter
 4. Schleifplatte
 5. Spannzange zur Schleifpapieraufnahme
- * Es können Unterschiede zwischen der Abbildung und dem Produkt auftreten.

ERKLÄRUNG DER PIKTOGRAMME VERWENDET :

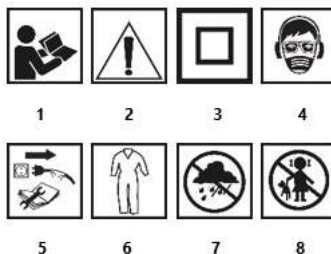

1. WARNUNG! Treffen Sie besondere Vorsichtsmaßnahmen!
2. Lesen Sie die Bedienungsanleitung, beachten Sie die darin enthaltenen Warnungen und Sicherheitsbedingungen!
3. Zweite Schutzklasse.
4. Verwenden Sie persönliche Schutzausrüstung (Schutzbrille, Gehörschutz, Staubmaske).
5. Trennen Sie das Gerät vor der Reparatur vom Computer.
6. Verwenden Sie Schutzkleidung.
7. Schützen Sie das Gerät vor Feuchtigkeit.
8. Halten Sie Kinder vom Werkzeug fern.

AUSSTATTUNG UND ZUBEHÖR

1. Schleifplatte rechteckig, dreieckig, viereckig (vormontiert) – 3 St.
2. Behälter mit Staubbeutel – 1 St.
3. Schleifpapier jeweils 3 St. pro Schleifplatte (unterschiedliche Korngrößen) – 9 St.

VORBEREITUNG AUF DEN EINSATZ:

AUSWAHL DES SCHLEIFPAPIERS

Das Schleifpapier mit großer Körnung eignet sich zur Grobbearbeitung der meisten Stoffe, und das Schleifpapier mit feinerer Körnung wird zur Ausführung von Ausbauarbeiten verwendet.

- Bei einer unebenen Oberfläche fangen Sie die Bearbeitung mit einem groben Schleifpapier an und setzen fort bis die Oberfläche abgeglichen wird.

- Dann setzen Sie das Schleifpapier mit der mittleren Körnungsgröße ein, um die Spuren der Grobbearbeitung zu entfernen.
- Anschließend verwenden Sie das feine Schleifpapier, um die Oberfläche ausarbeiten.

AUFSETZEN DES SCHLEIFPAPIERS

Der Schleifer ist mit einer Schleifplatte mit dem Klettverschluss ausgestattet, der einen einfachen und schnellen Austausch des Schleifpapiers ermöglicht.

- Das Schleifpapier an die Schleifplatte (4) so ansetzen, dass seine Öffnungen mit den Öffnungen in der Schleifscheibe des Schleifers übereinstimmen und andrücken, um die Abführung des Staubes zu gewährleisten (Abb. A).

- Um das Schleifpapier zu entfernen, soll man es an einer Seite zurückbiegen und anschließend abziehen.

Setzen Sie das perforierte Schleifpapier ein, damit der Staub durch die Öffnungen in der Schleifplatte in die Absaugung abgeführt werden kann. Vor jedem Austausch des Schleifpapiers ist die Schleifplatte von Staub und allen Verunreinigungen mit einer Bürste oder einem Pinsel zu reinigen.

Darüber hinaus enthält der Schleifer die Spannzangen zur Schleifpapieraufnahme für die vier- bzw. rechteckige Schleifplatte, um das Schleifpapier ohne Klettverschluss einzusetzen.

- Wählen Sie die für die geplante Arbeit geeignete Körnungsgröße des Schleifpapiers.

- Um das Schleifpapier weicher zu machen, reiben Sie mit der glatten Seite auf der Kante, z.B. Tischkante.

- Lösen Sie die Spannzangen zur Schleifpapieraufnahme (5) (Abb. A).

- Setzen Sie das Schleifpapier auf den Schleifteller (4) auf.

- Stellen Sie sicher, dass die Öffnungen im Schleifpapier (8) und in der Schleifplatte (4) völlig übereinstimmen.

- Biegen Sie die beiden Enden des Schleifpapierblattes am Rand des Schleiftellers um.

- Klemmen Sie die Spannzangen zur Schleifpapieraufnahme (5).
- Sicherstellen, dass das Schleifpapier fest gespannt ist.

Das Schleifpapier muss dicht an der Schleifplatte anliegen. Es darf kein Spiel vorhanden sein. Kommt es beim Schleifen zur Dehnung des Schleifpapiers, so ist es aufzuspannen. Dies wird die Einsatzzeit des verwendeten Schleifpapierstreifens verlängern.

STAUBABFÜHRUNG

Der Schleifer ist mit einem Behälter mit einem Staubbeutel ausgestattet, um die zu bearbeitende Oberfläche sauber zu halten.

- Die Behälteraufnahme (3) in den Staubsaugstutzen (2) einschieben und durch Umdrehen nach rechts sichern (Abb. C).

- Durch leichtes Ziehen am Staubbehälter prüfen, ob er auf dem Stutzen fest sitzt (der Staubbehälter wird mit einem Gummi-O-Ring abgedichtet).

Der Staubbeutel befindet sich in einem Kunststoffgehäuse des Staubbehälters (3). Um den Staubbeutel zu entleeren, den hinteren Teil des Kunststoffgehäuses (Abb. D) herausziehen, den Betel von der Aufnahme entfernen und den Inhalt verwerfen. Zur Montage des Staubbeutels ist das Demontageverfahren umgekehrt anzuwenden.

BETRIEB / EINSTELLUNGEN

EIN-/AUSSCHALTEN

Die Netzspannung muss dem Spannungswert entsprechen, der im Typenschild des Schleifers angegeben worden ist.

Einschalten – Die Taste des Hauptschalters (1) in die Pos. I (Abb. E) bringen.

Ausschalten – Die Taste des Hauptschalters (1) in die Pos. O bringen.

BETRIEB DES VIBRATIONSSCHLEIFERS

- Die gesamte Oberfläche der Schleifplatte muss bei der Arbeit an der zu bearbeitenden Oberfläche anliegen.

- Schalten Sie den Schleifer ein und schieben mit leichtem Andruck über dem zu bearbeitenden Material mit Drehbewegungen, in der Quer- und Längsrichtung.

- Zur Ausführung von Grobarbeiten wird das Schleifpapier mit größerer Körnungsgröße und bei den Ausbaurbeiten das Schleifpapier mit feiner Körnungsgröße verwendet. Die Körnungsgröße des Schleifpapiers wählen Sie am besten durch Ausprobieren aus.

- Beim Abschluss der Polierarbeit verringern Sie den Andruck und heben Sie die Schleifmaschine über die bearbeitete Oberfläche an und erst dann schalten Sie das Gerät aus.

BEDIENUNG UND WARTUNG

Vor allen Montage-, Einstellungs-, Reparatur- oder Bedienungsarbeiten trennen Sie den Stecker der Versorgungsleitung aus der Netzsteckdose.

WARTUNG UND AUFBEWAHRUNG

- Es wird empfohlen, das Gerät direkt nach jedem Gebrauch zu reinigen.

- Zum Reinigen kein Wasser oder keine anderen Flüssigkeiten verwenden.

- Das Gerät mit einem Pinsel reinigen oder mit Druckluft mit niedrigem Druckwert durchblasen. Keine Reinigungs- oder Lösungsmittel verwenden, denn sie können die Kunststoffteile beschädigen.

- Die Lüftungsschlitze der Motorstichsäge regelmäßig reinigen, um die Überhitzung des Motors zu vermeiden.

- Beim übermäßigen Funken am Kommutator ist eine Fachkraft mit der Prüfung des Zustandes der Motor-Kohlebürsten zu beauftragen.

- Das Gerät in einem trockenen Ort, außerhalb der Reichweite von Kindern aufbewahren.

AUSTAUSCH DER SCHLEIFPLATTE

Je nach Bedarf und der auszuführenden Aufgabe sind unterschiedliche Schleifplatten zu verwenden. Die unterschiedlichen Schleifplatten, mit denen der Schleifer ausgestattet ist, sind auf der Abb. F dargestellt.

- Die Befestigungsschrauben der Schleifplatte (4) (Abb. G) herausdrehen.

- Die Schleifplatte herausnehmen und austauschen.

- Die Befestigungsschrauben festziehen.

Tauschen Sie eine beschädigte Schleifplatte sofort aus.

KOHLEBÜRSTEN AUSTAUSCHEN

Die verschleißten (kürzer als 5 mm), verbrannten oder gerissenen Kohlebürsten des Motors sind sofort auszutauschen. Es werden immer gleichzeitig beide Kohlebürsten ausgetauscht.

Lassen Sie die Kohlebürsten ausschließlich von qualifiziertem Fachpersonal unter Verwendung von Originalersatzteilen austauschen.

Alle Störungen sind durch den autorisierten Kundendienst des Herstellers zu beheben.

TECHNISCHE PARAMETER

NENNWERTE

Vibrationsschleifer	
Parameter	Wert
Versorgungsspannung	230 V AC
Versorgungsfrequenz	50 Hz
Nennleistung	220 W
Leerlaufdrehzahl	13000 min ⁻¹

Schwingzahl	26000 min ⁻¹
Schwinghub	1 mm
Schleifteller Abmessungen	104 x 112 mm
Schutzklasse	II
Gewicht	1,28 kg
Herstellungsjahr	2020

ЛАРМ- UND SCHWINGUNGSANGABEN

Schalldruckpegel LpA = 86dB(A) K = 3 dB(A)

Schalleistungspegel LwA = 97dB (A) K = 3 dB(A)

Wert der Schwingungsbeschleunigung: ah = 17,9 m/s² K = 1,5 m/s²

UMWELTSCHUTZ



Werden Sie elektrisch betriebene Produkte nicht in den Hausmüll, sondern einer umweltgerechten Wiederverwertung zuführen. Fragen Sie den Vertreiber oder lokale Verwaltung nach Informationen über die Entsorgung. Elektro- und Elektronik-Altgeräte enthalten Substanzen, die für die Umwelt nicht neutral sind. Das der Wiederverwertung nicht zugeführte Gerät stellt eine potentielle Gefahr für die Umwelt und Gesundheit der Menschen dar.

* Änderungen vorbehalten.

„Grupa Topex Spółka z ograniczoną odpowiedzialnością“ Spółka komandytowa mit Sitz in Warschau, ul. Pograniczna 2/4 (nachfolgend: „Grupa Topex“) teilt mit, dass alle Urheberrechte auf den Inhalt der vorliegenden Betriebsanleitung (nachfolgend: „Betriebsanleitung“), darunter u. a. derer Text, Bilder, Schemata, Zeichnungen, sowie Anordnung, ausschließlich Grupa Topex angehören und laut Gesetz über das Urheberrecht und verwandte Rechte vom 4. Februar 1994 (GBL 2006 Nr. 90 Pos. 631 mit späteren Änderungen) rechtlich geschützt werden. Das Kopieren, Verarbeiten, Veröffentlichungen sowie Modifizieren der gesamten Betriebsanleitung bzw. derer Einzelteile für kommerzielle Zwecke ohne Einwilligung von Grupa Topex in Schriftform ist streng verboten und kann zivil- und strafrechtlich verfolgt werden.

RU

ПЕРЕВОД ОРИГИНАЛЬНОЙ ИНСТРУКЦИИ МАШИНА ШЛИФОВАЛЬНАЯ ВИБРАЦИОННАЯ 59G320

ВНИМАНИЕ: ПЕРЕД НАЧАЛОМ ЭКСПЛУАТАЦИИ ЭЛЕКТРОИНСТРУМЕНТА СЛЕДУЕТ ВНИМАТЕЛЬНО ПРОЧИТАТЬ ДАННОЕ РУКОВОДСТВО И СОХРАНИТЬ ЕГО В КАЧЕСТВЕ СПРАВОЧНОГО МАТЕРИАЛА.

ПРАВИЛА ТЕХНИКИ БЕЗОПАСНОСТИ

ПРЕДУПРЕЖДЕНИЯ ПО ТЕХНИКЕ БЕЗОПАСНОСТИ

Держите электроинструмент за изолированные рукоятки, так как шлифовая поверхность может контактировать с собственным шумом. Обрезка провода под напряжением может сделать открытые металлические части электроинструмента «под напряжением» и стать причиной поражения оператора электрическим током.

При шлифовании деревянных и металлических поверхностей, покрытых, к примеру, краской с добавками свинца, может образовываться вредная, токсичная пыль. Вдыхание такой пыли опасно для здоровья пользователя шлифмашины, так и посторонних лиц. Пользуйтесь специальными средствами индивидуальной защиты – полумасками и защитными очками. Подключите систему пылеудаления.

ПРИСТУПАЯ К РАБОТЕ СО ШЛИФОВАЛЬНОЙ МАШИНОЙ

- Во время работы держите шлифовальную машину уверенно, двумя руками.
- Перед включением шлифовальной машины убедитесь, что шлифовальная бумага не прикасается к материалу, предназначенному для обработки.

- Перед включением шлифовальной машины убедитесь, что шлифовальная бумага надежно закреплена; рычажки крепления должны прижимать бумагу.
- Запрещается прикасаться к находящимся в движении элементам шлифовальной машины.
- Отложить в сторону шлифовальную машину можно только после ее отключения и полной остановки подвижных элементов.
- Если во время шлифования образуется пыль, пользуйтесь защитной маской. Пыль, образующаяся во время шлифования поверхностей, покрытых свинецсодержащей краской, а также некоторых сортов древесины и металла, оказывает вредное воздействие.
- Беременные женщины и дети не должны пребывать в помещениях, в которых с помощью шлифовальной машины устраняется свинецсодержащая краска.
- В помещении, в котором с помощью шлифовальной машины устраняется свинецсодержащая краска, запрещается принимать пищу и напитки, а также курить.
- Не пользуйтесь длинными удлинителями.

ВО ВРЕМЯ ЭКСПЛУАТАЦИИ ШЛИФОВАЛЬНОЙ МАШИНЫ

- Во время работы со шлифовальной машиной пользуйтесь защитными наушниками и защитной полумаской.
- Шлифовальная машина не предназначена для влажного шлифования.
- Перед включением шлифовальной машины в сеть убедитесь, что кнопка включения электроинструмента находится в положении «выключено».
- Не приближайте шнур питания шлифовальной машины к ее подвижным элементам.
- Во время работы с электроинструментом над головой, пользуйтесь защитными или противоскользящими очками.
- Запрещается сильно нажимать на шлифовальную машину во время работы, это может вызвать остановку инструмента.

ВНИМАНИЕ! Инструмент служит для работы внутри помещений.

Несмотря на безопасную конструкцию, предпринятые защитные меры и использование средств защиты, всегда существует некоторый остаточный риск получения травмы во время работы.

КОНСТРУКЦИЯ И ПРИМЕНЕНИЕ

Вибрационная шлифовальная машина – это электроинструмент II класса безопасности. Инструмент приводится в движение однофазным коллекторным двигателем. Вибрационная шлифовальная машина предназначена для шлифования и полирования деревянных, металлических, пластмассовых и прочих поверхностей, с использованием шлифовальной бумаги соответствующей зернистости. Разнообразная форма рабочей подошвы позволяет работать даже в труднодоступных местах. Сфера применения инструмента: строительно-ремонтные работы, а также все работы, выполняемые мастерами-любителями.

Запрещается использовать инструмент для шлифования материалов, содержащих магний и асбест, либо поверхностей, покрытых гипсом.

ОПИСАНИЕ К ГРАФИЧЕСКИМ ИЗОБРАЖЕНИЯМ

Перечисленная ниже нумерация касается элементов инструмента, представленных на страницах с графическими изображениями.

4. Кнопка включения
5. Патрубок для отвода пыли
6. Пылесборник
7. Рабочая подошва
8. Рычажок крепления шлифовальной бумаги

* Внешний вид приобретенного электроинструмента может незначительно отличаться от изображенного на рисунке.

ОБЪЯСНЕНИЕ ИЗ ПИКТОГРАММ , ИСПОЛЪЗУЕМЫХ :

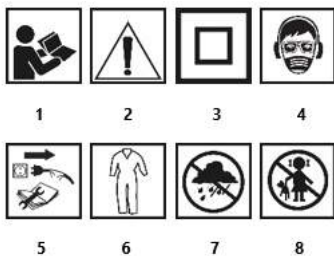

1. ПРИМЕЧАНИЕ! Соблюдайте особые меры предосторожности!
2. Прочтите руководство по эксплуатации, соблюдайте содержащиеся в нем предупреждения и условия безопасности!
3. Второй класс защиты.
4. Используйте средства индивидуальной защиты (защитные очки, наушники, респиратор).
5. Перед ремонтом отключите устройство.
6. Используйте защитную одежду.
7. Защищайте устройство от влаги.
8. Не подпускайте детей к инструменту.

ОСНАЩЕНИЕ И ДОПОЛНИТЕЛЬНЫЕ ПРИНАДЛЕЖНОСТИ

1. Прямоугольная, треугольная и квадратная рабочая подошва (квадратная закреплена на шлифмашине) – 3 шт.
2. Емкость с пылесборником – 1 шт.
3. Шлифовальная бумага, по 3 шт. для каждой рабочей подошвы (разной зернистости) – 9 шт.

ПОДГОТОВКА К РАБОТЕ

ПОДБОР ШЛИФОВАЛЬНОЙ БУМАГИ

Крупнозернистая шлифовальная бумага подходит для черновой обработки большинства материалов, а мелкозернистая используется для финишной обработки.

- Если поверхность неровная, начните обработку крупнозернистой бумагой, чтобы выровнять поверхность.
- Затем можно использовать бумагу со средним зерном для устранения следов обработки крупнозернистой бумагой.
- В конце обработайте поверхность мелкозернистой бумагой.

КРЕПЛЕНИЕ ШЛИФОВАЛЬНОЙ БУМАГИ

Шлифовальная машина оборудована рабочей подошвой с «липучкой» для быстрой и удобной замены шлифовальной бумаги.

- Наложите шлифовальную бумагу на рабочую подошву (4) так, чтобы отверстия в шлифовальной бумаге «а» совпадали с отверстиями в рабочей подошве шлифовальной машины, и прижмите, что обеспечит эффективное удаление пыли (рис. А).
 - Для того чтобы снять шлифовальную бумагу, приподнимите ее с одной стороны, а затем потяните.
- Используйте перфорированную шлифовальную бумагу, чтобы пыль через отверстия в рабочей подошве поступала в систему удаления пыли. Перед тем, как заменить шлифовальную бумагу, очистите рабочую подошву от пыли и других загрязнений, например, щеткой или кисточкой.

Дополнительно шлифовальная машина оснащена зажимами для крепления шлифовальной бумаги к квадратной или прямоугольной рабочей подошве в случае, если шлифовальная бумага не предназначена для крепления с помощью липучки.

- Подберите зернистость шлифовальной бумаги в зависимости от планируемой работы.
 - Чтобы бумага стала более мягкой, потрите ее гладкой стороной, например, о ребро стола.
 - Рычажком разблокируйте зажимы крепления шлифовальной бумаги (5) (рис. В).
 - Наложите шлифовальную бумагу на подошву шлифовальной машины (4).
 - Убедитесь, что отверстия в шлифовальной бумаге совпадают с отверстиями в подошве (4).
 - Подогните оба конца шлифовальной бумаги по краям шлифмашины.
 - Рычажком заблокируйте зажимы крепления шлифовальной бумаги (5).
 - Убедитесь, что шлифовальная бумага надежно закреплена.
- Шлифовальная бумага должна тесно прилегать к подошве шлифовальной машины. Если во время шлифования бумага растянется, необходимо повторно натянуть ее, что продлит срок эксплуатации бумаги.**

УДАЛЕНИЕ ПЫЛИ

Для сохранения обрабатываемой поверхности в чистоте, вибрационная шлифовальная машина оснащена пылесборником.

- Наденьте пылесборник (3) на патрубок для удаления пыли (2) и закрепите, поворачивая вправо (рис. С).
- Проверьте надежное крепление пылесборника на трубке, слегка потягивая за пылесборник (герметичность пылесборника обеспечена резиновым уплотнительным кольцом o-ring).

Мешок для пыли расположен в пластмассовом корпусе пылесборника (3). Для очистки мешка следует снять заднюю часть пластмассового корпуса (рис. D), снять мешок с крепежа и очистить. Крепление мешка осуществляется в последовательности, обратной демонтажу.

РАБОТА / НАСТРОЙКА

ВКЛЮЧЕНИЕ/ВЫКЛЮЧЕНИЕ

Напряжение сети должно соответствовать напряжению, указанному на шильдике шлифовальной машины.

- Включение – переключите кнопку (1) в поз. I (рис. E).
- Выключение – переключите кнопку (1) в поз. O

РАБОТА С ВИБРАЦИОННОЙ ШЛИФОВАЛЬНОЙ МАШИНОЙ

- Во время работы поверхность рабочей подошвы шлифовальной машины должна лежать на обрабатываемом материале.
- Слегка нажимая на шлифовальную машину, перемещайте ее по обрабатываемому материалу круговыми движениями, в поперечном, либо продольном направлении.
- Для черновой обработки используйте крупнозернистую шлифовальную бумагу, а для финишной обработки – мелкозернистую бумагу. Тип шлифовальной бумаги подбирайте, исходя из опыта.
- Завершая обработку, ослабьте давление на инструмент, приподнимите его над обрабатываемой поверхностью, и только после этого отключите.

ТЕХНИЧЕСКОЕ ОБСЛУЖИВАНИЕ

Приступая к каким-либо действиям, связанным с настройкой, ремонтом или обслуживанием шлифовальной машины, выньте вилку электроинструмента из розетки.

ХРАНЕНИЕ И УХОД

- Рекомендуем очищать шлифовальную машину после каждого использования.
- Для чистки шлифмашины не следует использовать воду и другую жидкость.
- Очищайте инструмент с помощью кисточки или сжатого воздуха с низким давлением. Запрещается использовать

- чистящие средства и растворители, поскольку они могут повредить пластмассовые элементы шлифмашины.
- Систематически очищайте вентиляционные отверстия, чтобы не допустить перегрева двигателя.
 - В случае сильного искрения на коллекторе, поручите специалисту проверить состояние угольных щеток двигателя.
 - Храните электроинструмент в сухом и недоступном для детей месте.

	оборудование представляет потенциальную угрозу для окружающей среды и здоровья людей.
--	---

* Оставляем за собой право вводить изменения.
Компания „Grupa Torhex Spółka z ograniczoną odpowiedzialnością” Spółka komandytowa, расположенная в Варшаве по адресу: ul. Pograniczna 2/4 (далее „Grupa Torhex”) сообщает, что все авторские права на содержание настоящей инструкции (далее „Инструкция”), в т.ч. текст, фотографии, схемы, рисунки и чертежи, а также компоновка, принадлежат исключительно компании Grupa Torhex и защищены законом от 4 февраля 1994 года об авторском праве и смежных правах (Вестник законодательных актов RP № 90 поз. 631 с послед. изм). Копирование, воспроизведение, публикация, изменение элементов инструкции без письменного согласия компании Grupa Torhex строго запрещено и может повлечь за собой гражданскую и уголовную ответственность. Информация о дате изготовления указана в серийном номере, который находится на изделии.

ЗАМЕНА РАБОЧЕЙ ПОДОШВЫ

В зависимости от нужд и вида выполняемой работы, следует использовать соответствующую рабочую подошву. Виды рабочих подошв, входящих в комплект инструмента, представлены на рис. F

- Отвинтите болты, крепящие рабочую подошву (4) (рис. G).
- Снимите и замените рабочую подошву.
- Затяните крепежные болты.

Поврежденную рабочую подошву необходимо сразу заменить.

ЗАМЕНА УГОЛЬНЫХ ЩЕТОК

Изношенные угольные щетки двигателя (длиной менее 5 мм), щетки с обгоревшей поверхностью или царапинами следует немедленно заменить. Заменить следует обе щетки одновременно.

Замену угольных щеток может выполнять только квалифицированный специалист; рекомендуем использовать оригинальные запасные части.

Все неполадки должны устраняться авторизованной сервисной мастерской производителя.

Информация о дате изготовления указана в серийном номере, который находится на изделии

Порядок расшифровки информации

2XXXYY*****

где

2XXX – год изготовления,

YY – месяц изготовления

G- код торговой марки (первая буква)

***** - порядковый номер изделия

Изготовлено в КНР для GRUPA TOPEX Sp. z o.o. Sp. k., ul. Pograniczna 2/4, 02-285 Warszawa, Польша

ТЕХНИЧЕСКИЕ ПАРАМЕТРЫ

НОМИНАЛЬНЫЕ ДАННЫЕ

Машина шлифовальная вибрационная	
Параметр	Величина
Напряжение питания	230 В AC
Частота тока питания	50 Гц
Номинальная мощность	220 Вт
Частота вращения без нагрузки	13000 мин ⁻¹
Число колебаний	26000 мин ⁻¹
Амплитуда колебаний	1 мм
Размер рабочей подошвы	104 x 112 мм
Класс защиты	II
Вес	1,28 кг
Год выпуска	2020



ПЕРЕКЛАД ІНСТРУКЦІЇ З ОРИГІНАЛУ
ШЛІФМАШИНА ОСЦИЛЯЦІЙНА
59G320

УВАГА! ПЕРШ НІЖ ПРІСТАВАТИ ДО ЕКСПЛУАТАЦІЇ ЕЛЕКТРОІНСТРУМЕНТУ, СЛІД УВАЖНО ОЗНАЙОМИТИСЯ З ЦЬЮ ІНСТРУКЦІЄЮ І ЗБЕРЕГТИ ЇЇ У ДОСТУПНОМУ МІСЦІ.

ПРАВИЛА ТЕХНІКИ БЕЗПЕКИ

ПОПЕРЕДЖЕННЯ ПРО ПІДПИСНУ БЕЗПЕКУ

Тримайте електроінструмент за ізольовані утримуючі поверхні, оскільки шліфувальна поверхня може торкатися власного шнура. Перерізання «струму» дроту може призвести до того, що відкриті металеві деталі електроінструменту «стануть під напругою», а оператор може отримати електричний удар.

Під час шліфування дерев'яних чи металевих поверхонь, напр., таких, що пофарбовані фарбами з доданням свинцю, імовірно повстання шкідливого пилу. Контакт із таким пилом, чи вдихання його здатне спричинитися до пошкодження здоров'я оператора чи сторонніх осіб. Для запобігання цьому слід використовувати заходи особистої безпеки, напр.: респіратори, захисні окуляри. Рекомендується приєднати устаткування для відсмоктування пилу.

ИНФОРМАЦИЯ ОБ УРОВНЕ ШУМА И ВИБРАЦИИ

Уровень звукового давления: LpA = 86 дБ(A) K = 3 дБ(A)

Уровень звуковой мощности: LwA = 97 дБ(A) K = 3 дБ(A)

Виброускорение: ah = 17,9 м/с² K = 1,5 м/с²

ПІДГОТОВКА ДО ПРАЦІ З УСТАТКУВАННЯМ

- Під час праці шліфмашину слід цілко тримати обома руками.
- Перед тим як увімкнути шліфмашину, слід упевнитися, що наждачний папір не торкається поверхні, що її слід обробити.
- Перш ніж увімкнути устаткування, слід упевнитися, що наждачний папір надійно укріплений, а важелі натягування наждачної стрічки зафіксовано.
- Не допускається торкатися деталей устаткування, що рухаються.
- Не допускається відкладати шліфмашину на бік навіть після вимкнення, перш ніж зупиниться її рухомі частини.
- Рекомендується вдягати захисну протипилову маску («пелюстку»), якщо під час шліфувальних робіт повстає пил. Слід пам'ятати, що пил, що повстає внаслідок шліфування

ЗАЩИТА ОКРУЖАЮЩЕЙ СРЕДЫ



Электроприборы не следует выбрасывать вместе с домашними отходами. Их следует передать в специальный пункт утилизации. Информацию на тему утилизации может предоставить продавец изделия или местные власти. Электронное и электрическое оборудование, отработавшее свой срок эксплуатации, содержит опасные для окружающей среды вещества. Неутилизированное

поверхонь фарбованих свинцевими фарбами, а також пил деяких гатунків дерева та металу, є шкідливим.

- Не допускається присутність вагітних і дітей у приміщеннях, де за допомогою устаткування усувають фарбу з додатком свинцю чи зв'язків свинцю.
- Не допускається приймати їжу, напої, а також палити у приміщеннях, де за допомогою устаткування усувають фарбу з додатком свинцю або зв'язків свинцю.
- Рекомендується не використовувати довгих переносок.

ПІД ЧАС ЕКСПЛУАТАЦІЇ ШЛІФМАШИНИ

- Під час праці рекомендується надівати захисні навушники й півмаску.
- Шліфмашина не призначена до праці в «мокрих» умовах.
- Перед під'єднанням шліфмашини до мережі живлення слід упевнитися, що кнопка ввімкнення знаходиться в положенні «вимкнено».
- Мережевий шнур слід тримати здалека від рухомих частин електроінструменту.
- Під час обробки шліфмашинною поверхонь, що знаходяться вище голови, завжди слід носити захисні чи протискалкові окуляри.
- Під час роботи шліфмашинною не допускається спричиняти на неї надмірний тиск, що міг би доправадити до зупинки її рухомих частин.

УВАГА! Устаткування призначене для експлуатації у приміщеннях і не призначене для праці назовні.

Незважаючи на застосування безпечної конструкції, заходи безпеки й додаткові засоби особистої безпеки, завжди існує залишковий ризик травматизму під час праці.

БУДОВА І ПРИЗНАЧЕННЯ

Шліфмашинна осциляційна являє собою ручний електроінструмент, такому надано II клас з електроізоляції. Електроінструмент працює від однофазного електромотору колекторного типу. Шліфмашинна осциляційна призначена до шліфування й полірування поверхонь: дерев'яних, металевих, пластикових й інших подібних матеріалів, із застосуванням наждачного паперу з відповідним розміром зерна. Завдяки наявності у комплекті поставки робочих поверхонь різної форми обробка поверхонь за допомогою цієї шліфмашини можлива навіть у важкодоступних місцях. Інструмент призначений до використання в ремонтно-будівельних працях, а також до інших аматорських праць.

Не допускається застосування електроінструменту до шліфування матеріалів, що містять магній, азбест або таких, що вкриті гіпсом.

ОПИС МАЛЮНКІВ

Перелік елементів зовнішнього вигляду електроінструменту, що зазначений нижче, стосується малюнків до цієї інструкції.

1. Кнопка ввімкнення
2. Пацівок відсмоктування пилу
3. Мішок-пилосбирач
4. Робоча поверхня
5. Фікатор для кріплення наждачного паперу

* Існує можливість відмінності між фактичним зовнішнім виглядом електроінструменту та таким, що зображений на малюнку.

УМОВИ ПОЗНАЧКИ



1 2 3 4



5 6 7 8

1. ПРИМІТКА! Вживайте особливих запобіжних заходів!
2. Прочитайте інструкцію з експлуатації, дотримуйтеся застережень та умов безпеки, що містяться в ній!
3. Другий клас захисту.
4. Використовуйте засоби індивідуального захисту (захисні окуляри, засоби захисту слуху, маску проти пилу).
5. Від'єднайте пристрій перед ремонтом.
6. Використовуйте захисний одяг.
7. Захистіть пристрій від вологи.
8. Тримайте дітей подалі від інструменту.

ПРИНАЛЕЖНОСТІ Й АКСЕСУАРИ

1. Робочі поверхні: прямокутна, трикутна, квадратна (закріплена на устаткуванні) - 3 шт.
2. Сміньці із мішком для збирання пилу - 1 шт.
3. Наждачний папір, по 3 шт. до кожного виду робочої поверхні (різної зернистості) - 9 шт.

ПІДГОТОВКА ДО РОБОТИ

ЗАСАДИ ПІДБОРУ НАЖДАЧНОГО ПАПЕРУ

Наждачний папір з більш крупним зерном призначений до чорнової обробки більшості матеріалів, натомість папір з дрібнішим зерном — до фінішної.

- В разі, якщо поверхня є нерівною, її обробку починають папером з більш крупним зерном, й обробляють аж поверхню не буде вирівняно.
- Тоді використовують папір середньозернистий з метою усунення слідів після обробки крупнозернистим папером.
- Обробку поверхні закінчують дрібнозернистим папером.

НАДІВАННЯ ПАПЕРУ НАЖДАЧНОГО

Шліфмашинна посідає робочу поверхню, на яку папір кріпиться за допомогою «липучки», що допомагає швидко його міняти.

- Сумістіть наждачний папір із робочою поверхнею (4) таким чином, щоб його отвори «а» співпали з отворами у робочій поверхні шліфмашини й притисніть, що сприятиме найбільш ефективному відсмоктуванню пилу (мал. А).

- Щоб стягти наждачний папір, візьміться за нього з одного боку й потягніть на себе.

Допускається використовувати тільки перфорований наждачний папір, що уможливіло відсмоктування пилу крізь робочу поверхню до пристрою відсмоктування пилу.

Щоразу перед зміною наждачного паперу слід очищати робочий диск від пилу та інших забруднень за допомогою, напр., щітки чи пензля.

Шліфмашинна має додаткове пристосування для кріплення наждачного паперу до квадратної або прямокутної робочої поверхні у випадку використання наждачного паперу, який не має липучки.

- Оберіть папір властивої зернистості, відповідної до планованого виду робіт.
- З метою пом'якшення паперу допускається потерти його гладким боком об окрайку, наприклад, столу.
- Послабте важіль затиску наждачного паперу (5) (мал. В).
- Прикладіть наждачний папір до робочої поверхні шліфмашини (4).
- Упевніться, що отвори у наждачному папері й на робочій поверхні (4) повністю співпали.
- Загніть протилежні крайки паперу на торцях робочої поверхні шліфмашини.
- Затисніть важіль затиску наждачного паперу (5).
- Упевніться, що папір міцно закріплений.

Наждачний папір повинен міцно прилягати до робочої поверхні шліфмашини. Провисання паперу не допускається. Якщо під час шліфувальних робіт папір знає розтягування, слід усунути провисання, підтягнувши папір, що значно подовжить час його експлуатації.

ВІДСМОКТУВАННЯ ПИЛУ

У комплекті постачання шліфмашини осциляційної передбачена сміньці для збирання пилу, що сприяє утриманню в чистоті поверхні, що її обробляють.

- Вставте отвір ємності для збирання пилу (3) до пацівка відсмоктування пилу (2) й зафіксуйте, повернувши праворуч (мал. С).
- Упевніться, що ємність для збирання пилу міцно закріплена на пацівку відсмоктування пилу, для чого злегка потягніть за ємність (ємність для збирання пилу уцільнена за допомогою гумової кільцевої прокладки).
- Мішок-пилосбирач знаходиться у пластиковому корпусі ємності для збирання пилу (3). Щоб випорожнити мішок, задню частину корпусу пластикової ємності слід відкрити (мал. D), зняти мішок-пилосбирач з його кріплення й витрусити. Встановлення мішка відбувається у зворотній послідовності.

ПОРЯДОК РОБОТИ/РОБОЧІ НАЛАШТУВАННЯ

ВМИКАННЯ І ВИМКАННЯ

Напруга живлення у мережі повинна відповідати характеристикам, вказаним у паспортній таблиці на корпусі шліфмашини.

Ввімкнення: перемкніть кнопку-перемикач ввімкнення (1) у положення I (мал. E).

Вимкнення: перемкніть кнопку-перемикач ввімкнення (1) у положення O.

ПОРЯДОК ПРАЦІ ШЛІФМАШИНОЮ ОСЦИЛЯЦІЙНОЮ

- Шліфмашина повинна спиратися всією робочою поверхнею на площину матеріалу, що його оброблюють.
- На шліфмашину рекомендується спричиняючи помірний тиск; переміщати її слід круговими рухами вздовж або впоперек матеріалу.
- До чорнової роботи допускається використовувати наждачний папір з більшим зерном, натомість до фінішної обробки — дрібнозернистий папір. Зернистість паперу рекомендується добирати шляхом проб.
- Для того щоб закінчити обробку поверхні, слід зменшити тиск на шліфмашину, піднести її над поверхнею, й тільки тоді вимкнути електромотор.

ЗБЕРІГАННЯ ТА ОБСЛУГОВУВАННЯ

Перш ніж регулювати, ремонтувати інструмент чи споряджувати устаткування, його слід вимкнути кнопкою ввімкнення й витягти вилделку з розетки.

ДОГЛЯД І ЗБЕРІГАННЯ

- Рекомендується чистити устаткування щоразу після користування.
- Не допускається чищення устаткування за допомогою води чи іншої рідини.
- Устаткування допускається чистити виключно за допомогою сухої ганчірки, пензля або струменем стисненого повітря низького тиску. Не допускається використовувати при цьому ані мийні засоби, ані розчинники, оскільки вони здатні пошкодити пластикові елементи електроінструменту.
- Вентиляційні щілини в корпусі двигуна належить утримувати в чистоті, щоб запобігти перегріванню електроінструмента.
- У разі появи надмірного іскрення комутатора устаткування слід передати кваліфікованому спеціалісту на перевірку стану вугільних щіточок двигуна.
- Електроінструмент зберігають у сухому місці, недоступному для дітей.

ЗАМІНА РОБОЧОЇ ПОВЕРХНІ

У залежності від потреби та виду виконуваних робіт використовують відповідну робочу поверхню. Види робочих поверхонь, що постачаються у комплекті, представлено на мал. F.

- Викрутіть гвинти, що кріплять робочу поверхню (4) (мал. G).
- Зніміть й замініть робочу поверхню.
- Притягніть гвинти кріплення.

Пошкоджену робочу поверхню слід негайно замінити.

ЗАМІНА ВУГІЛЬНИХ ЩІТОК

Вугільні щіточки у двигуні, що зносилися (тобто коротші за 5 мм), спалені чи тріснуті, слід негайно замінити. Завжди слід замінити обидві щіточки одночасно.

Заміну вугільних щіточок завжди слід доручати кваліфікованим спеціалістам та використовувати виключно оригінальні запчастини.

В разі будь-яких неполадок слід звертатися до авторизованого сервісного центру компанії.

ТЕХНІЧНІ ХАРАКТЕРИСТИКИ

НОМІНАЛЬНІ ХАРАКТЕРИСТИКИ

Шліфмашина осциляційна	
Характеристика	Показник
Напруга живлення	230 В АС
Частота струму	50 Гц
Номинальна потужність	220 Вт
Швидкість обертів без навантаження	13000 хв ⁻¹
Частота осциляції	26000 хв ⁻¹
Крок осциляції	1 мм
Розмір робочої поверхні	104 x 112 мм
Клас електроізоляції	II
Вага	1,28 кг
Рік виготовлення	2020

ІНФОРМАЦІЯ ПРО РІВЕНЬ ШУМУ І КОЛИВАНЬ

Рівень тиску галасу: L_{рА} = 86 дБ (А) K = 3 дБ (А)

Рівень акустичної потужності: L_{wА} = 97 дБ (А) K = 3 дБ (А)

Значення вібрації (прискорення коливань): a_h = 17,9 м/с² K = 1,5 м/с²

ОХОРОНА СЕРЕДОВИЩА



Зужиті продукти, що працюють на електричному живленні, не слід викидати разом з побутовими відходами, а утилізувати в спеціальних закладах. Відомості про утилізацію можна отримати в продавця продукції чи в органах місцевої адміністрації. Відпрацьовані електричні та електронні прилади містять речовини, що не є сприятливими для природного середовища. Обладнання, що не передається до переробки, може становити небезпеку для середовища та здоров'я людини.

* Виробник залишає за собою право вносити зміни.

«Grupa Torhex Spółka z ograniczoną odpowiedzialnością» Spółka komandytowa, з юридичною адресою в Варшаві, ul. Pogranicznicza 2/4, (тут і далі згадуване як «Grupa Torhex») сповіщає, що всі авторські права на зміст даної інструкції (тут і далі називаної «Інструкція»), в тому на її текст, розміщені світліни, схематичні рисунки, креслення, а також розташування текстових і графічних елементів належать виключно до Grupa Torhex і застережені відповідно до Закону від 4 лютого 1994 року «Про авторське право й споріднені права» (див. орган дерерубка Польщі «Dz. U.» 2006 № 90 p. 631 з подальш. зм.). Копіювання, переробка, публікація, переробка в комерційних цілях всієї Інструкції чи окремих її елементів без письмового дозволу Grupa Torhex суворо заборонене. Недотримання до цієї вимоги тягне за собою цивільну та карну відповідальність.

FIGYELEM: AZ ELEKTROMOS SZERSZÁM ÜZEMBE HELYEZÉSE ELŐTT FIGYELMESEN OLVASSA EL EZT A HASZNÁLATI UTASÍTÁST ÉS ŐRIZZE MEG KÉSŐBBI FELHASZNÁLÁS CÉLJÁRA.

RÉSZLETES BIZTONSÁGI ELŐÍRÁSOK

SANDY BIZTONSÁGI FIGYELMEZTETÉSEK

Tartsa az elektromos szerszámot szigetelt megfogó felületeknél, mert a csiszolási felület érintkezhet saját vezetékével. A „feszültség alatt álló” vezetékek levágása az elektromos kéziszerszám szabadon álló fémrészeit „feszültség alá helyezheti”, és áramütést okozhat a kezelőnek.

A fa- és fémfelületek csiszolása során, ha azok pl. ólomtartalmú festékekkel festettek, káros, mérgező por keletkezhet. A keletkező por belélegzése ilyen esetben a szerszámot használó és a közelben tartózkodó személyek egészségére káros hatással lehet. Használjon megfelelő személyes védőeszközöket: porálarcot, védőszemüveget. Csatlakoztasson porszívó berendezést a szerszámozhoz.

A CSISZOLÓGÉP HASZNÁLTAVÉTELE ELŐTT

- Használat közben a csiszológépet tartsa két kézzel, biztos fogással.
- A csiszológép beindítása előtt győződjön meg arról, hogy a csiszolópapír nem érinti-e a megmunkálendő felületet.
- A csiszológép beindítása előtt győződjön meg arról, hogy a csiszolópapír rögzítése megfelelő-e, és hogy a papírrögzítő emelőkarok leszorító állásban vannak-e.
- Tilos a csiszológép mozgó részeit érinteni.
- Tilos a csiszológépet kikapcsolása után, a mozgó részek leállása előtt letenni.
- Használjon porálarcot, ha a csiszolás közben por keletkezik. Az ólomtartalmú festékekkel festett felületek, az egyes fafajták és fémek csiszolása során keletkező por az egészségre káros hatású.
- Gyermekek és terhes nők ne tartózkodjanak abban a helységben, ahol a csiszológéppel ólomvegyületeket tartalmazó festékrétegeket távolítanak el.
- Abban a helységben, ahol a csiszológéppel ólomvegyületeket tartalmazó festékrétegeket távolítanak el, tilos ételek, italok fogyasztása és a dohányzás.
- Elkerülendő a hosszú hálózati hosszabbítók használata.

A CSISZOLÓGÉP HASZNÁLATA SORÁN

- A csiszológéppel végzett munka során minden esetben viseljen zajvédő fülteket és fémlárcot.
- A csiszológép nem alkalmas nedves csatlakoztatásra.
- Mielőtt a csiszológépet a hálózatra csatlakoztatja, ellenőrizze, hogy a gép kapcsolója kikapcsolt állásban van-e.
- A hálózati csatlakozókábelt tartsa távol a csiszológép mozgó elemeitől.
- A fej fölött végzett munka közben viseljen pattanó részecskéket ellen védő zárt védőszemüveget.
- A csiszológéppel végzett munka során tilos túlzott, a csiszológép leállításához vezető nyomást gyakorolni a szerszámmra.

FIGYELEM! A berendezés beltéri alkalmazására szolgál.

Az önmagában is biztonságos szerkezeti felépítés, a biztonsági megoldások és a kiegészítő védőfelszerelések alkalmazása mellett is mindig fennmarad a munkavégzés közben bekövetkező balesetek minimális veszélye.

FELÉPÍTÉS, RENDELTETÉS

A vibrációs csiszolók II. szigetelési osztályba sorolt elektromos kéziszerszámok. A gépet egyfázisú, kommutátoros elektromotor hajtja meg. A vibrációs csiszoló fa-, fém-, műanyag- és más, hasonló anyagú felületek csiszolására, polírozására szolgál, a megfelelő finomságú csiszolópapír alkalmazásával. A különböző alakú csiszolólapok alkalmazásával lehetővé teszi a munkát még a nehezen hozzáférhető helyeken is. Felhasználási területe kiterjed

az építési és felújítási munkákra, valamint az önállóan végzett barkácsolás során a legkülönbözőbb tevékenységekre.

Tilos a csiszológépet magnézium vagy azbeszt tartalmú anyagok, valamint gipszsel borított felületek csiszolására használni.

AZ ÁBRÁK ÁTTEKINTÉSE

Az alábbi számozás a berendezés elemeinek a jelen használati utasítás ábrái szerinti jelöléseit követi.

1. Indítókapcsoló
 2. Porszívó csatlakoztató csont
 3. Porgyűjtő zsák
 4. Csiszólólap
 5. A csiszolópapír felerősítésére szolgáló szorító
- * Előfordulhatnak különbségek a termék és az ábrák között.

AZ ALKALMAZOTT JELZÉSEK MAGYARÁZATA



1 2 3 4



5 6 7 8

1. MEGJEGYZÉS! Tartson különleges óintézkedéseket!
2. Olvassa el a kezelési útmutatót, vegye figyelembe a benne szereplő figyelmeztetéseket és biztonsági feltételeket!
3. A védelem második osztálya.
4. Használjon egyéni védőfelszerelést (védőszemüveget, hallásvédőt, porvédő maszkot).
5. Javítás előtt válassza le a készüléket.
6. Használjon védőruházatot.
7. Óvja a készüléket nedvességtől.
8. Tartsa távol a gyerekeket a szerszámtól.

TARTOZÉKOK, KIEGÉSZÍTŐ FELSZERELÉSEK

1. Téglalap, háromszög, négyzet alakú csiszólólap (a szerszámmra szerelve) - 3 db
2. Portartály porgyűjtő zsákkal - 1 db
3. Csiszolópapír, 3 db mindegyik csiszólólaphoz (különböző szemcseméretűek) - 9 db

FELKÉSZÍTÉS AZ ÜZEMBEHELYEZÉSRE

A CSISZOLÓPAPÍR MEGVÁLASZTÁSA

A durvább, nagyobb szemcséjű csiszolópapírt az anyagok többsége esetében az előmegmunkálás során alkalmazzák, míg a finomszemcsés papírokat a végső, kézre csiszoláshoz.

- Ha a megmunkálendő felület egyenetlen, a csiszolást nagyszemcséjű papírral kell megkezdeni, és a felület egyenletesebbé kell csiszolni.
- Ezután közepes szemcséjű papírral el kell távolítani a nagy szemcséjű papírral végzett csiszolás nyomait.
- Befejezőként apró szemcséjű papírral kell a végső, kézre csiszolást elvégezni.

A CSISZOLÓPAPÍR FELRÖGZÍTÉSE

A csiszoló talpa tépőzáras megoldású, így a csiszolópapír könnyen és gyorsan cserélhető.

- Közelítse a csiszolópapírt a (4) csiszólólaphoz úgy, hogy annak „a” nyílásai a csiszólólap nyílásai fölött helyezkedjenek el, majd így szorítsa rá – ez biztosítja a hatékony porszívózást (A. ábra).
- A csiszolópapír levételéhez hajtsa fel egyik oldalán a szélét, majd rántsa le.

Használjon lyuggatott csiszolópapírt, hogy a keletkező por a csiszólólap nyílásain keresztül a porszívó rendszerbe juthasson. Minden csiszolópapír-cserénél tisztítsa meg a csiszólólapot, távolítsa el róla a port és a szennyeződéseket, pl. kefe vagy ecset segítségével.

- Ezen kívül a csiszológépnek vannak a téglalap, illetve a négyzet alakú talpalkhoz leszorító elemi is a tépőzáras rögzítésre nem alkalmas csiszológépírókhoz.
 - Válassza ki a végzendő feladatnak megfelelő szemcsézettségű csiszolópapírt.
 - A papír puhításához húzza el a papírt, pl. az asztalpan élén.
 - Lazítsa meg a csiszolópapír rögzítő (5) szorítókat (**B. ábra**).
 - Helyezze el a papírt a csiszológép (4) talpán.
 - Ellenőrizze, hogy a csiszolópapír lyukai és a (4) csiszolótalpan nyílásai teljesen fedik-e egymást.
 - Hajtsa le a csiszolópapír két végét a csiszológép talpának szélein.
 - Szorítsa le a csiszolópapír rögzítő (5) szorítókat.
 - Ellenőrizze, hogy a csiszolópapír rögzítése megfelelő-e.
- A csiszolópapír fekdűjön fel szorítva a csiszológép talpára. Ne legyen még kismértékben sem laza. Ha csiszolás közben a csiszolópapír megnyúlik, feszítse meg, így jelentősen megnöveli a felhelyezett csiszolópapír élettartamát.**

PORELVEZETÉS

A vibrációs csiszolóhoz felszerelésként porzsákkal ellátott tartály tartozik, amely a csiszolt felület tisztaságának megőrzését segíti.

- A (3) porgyűjtő tartály csatlakozóját csúsztassa a (2) porelvezető csomakra, és jobbra fordítással rögzítse (**C. ábra**).
- Ellenőrizze a portartály rögzítését a csomkon a tartály enyhe kihúzásával (a portartály gumi o-ringgel tömített)

A porzsák a (3) portartály műanyag házában kapott helyet. Kiürítéséhez a műanyag ház hátsó részét el kell tolni (**D. ábra**), a porzsákokat le kell oldani a rögzítéséről, és ki kell üríteni a tartalmát. A porzsák visszاسzerelése a levétellel ellentétes műveleti sorrendben történik.

MUNKAVÉGZÉS / BEALLÍTÁSOK

BE- ÉS KIKAPCSOLÁS

A hálózati feszültség egyezzen meg a csiszológép gyári adattábláján feltüntetett feszültséggel.
Bekapcsolás - állítsa az (1) kapcsolót „I” állásba (**E. ábra**).
Kikapcsolás - állítsa az (1) kapcsolót „O” állásba.

MUNKAVÉGZÉS A VIBRÁCIÓS CSISZOLÓVAL

- Csiszolásakor a csiszolótalpan teljes felülete fekdűjön fel a megmunkált felületre.
- Enyhe nyomást gyakoroljon a csiszológépre, így mozgassa a megmunkált anyagon körkörös mozgással, hossz- vagy harántirányban.
- A nagyobb munkákhoz durvaszemcsés csiszolópapírt használjon, míg a kézsre csiszoláshoz finomszemcsését. A csiszolópapír fajtáját legjobb próbák alapján megválasztani.
- A polírozás befejeztével csökkentsen a csiszológépre gyakorolt nyomást, majd emelje azt fel a megmunkált felületről, és csak ezután kapcsolja ki.

KEZELÉS, KARBANTARTÁS

Bármilyen szerelési, beállítási, javítási vagy karbantartási művelet megkezdése előtt húzza ki a hálózati csatlakozót az aljzatból.

KARBANTARTÁS, TÁROLÁS

- Minden esetben ajánlott a használat befejeztével azonnal megtisztítani a szerszámot.
- A tisztításához tilos vizet vagy más folyadékot használni.
- A berendezést esetleg tisztítsa vagy fúvassa le alacsony nyomású sűrített levegővel. Ne használjon semmilyen tisztítószert vagy oldószert, mert károsíthatják a műanyagból készült elemeket.
- Rendszeresen tisztítsa ki a motorház szellőzőnyílásait, hogy megelőzze ezzel a motor esetleges túlmelegedését.
- Ha a motor kommutátoránál túlzott szikraképződést tapasztal, ellenőriztesse szakemberrel a motor szénkeféinek állapotát.
- A berendezést tárolja száraz, gyermekektől elzárt helyen.

A CSISZOLÓTALP CSERÉJE

A végzendő munka fajtájától, szükségleteitől függően kell megválasztani a megfelelő alakú csiszolótalpat. A szerszám felszereléséhez tartozó csiszolótalpakat az F. ábra mutatja be.

- Csavarja ki a (4) csiszolótalpan rögzítő csavarokat (G. ábra).
- Vegye le és cserélje ki a talpat.
- Csavarja be és húzza meg a rögzítőcsavarokat.

A sérült csiszolótalpat azonnal ki kell cserélni.

A SZÉNKEFÉK CSERÉJE

A motor elhasználódott (5 mm-nél rövidebb), elégett vagy megrepedt szénkeféit azonnal ki kell cserélni. A két szénkeféit minden esetben együtt kell kicserélni.
A szénkefék cseréjét kizárólag szakemberrel végeztesse, és kizárólag eredeti alkatrészek felhasználásával.
 Bármiféle felmerülő meghibásodás javítását bízva a gyári márkaszervizre.

MŰSZAKI JELLEMZŐK

MŰSZAKI ADATOK

Vibrációs csiszoló	
Jellemző	Érték
Hálózati feszültség	230 V AC
Hálózati frekvencia	50 Hz
Névleges teljesítmény	220 W
Üresjáratú fordulatszám	13000 min ⁻¹
Rezgésszám	26000 min ⁻¹
Rezgésátmérő	1 mm
A csiszolótalpan méretei	104 x 112 mm
Érintésvédelmi besorolási osztály	II
Tömeg	1,28 kg
Gyártási év	2020

ZAJ- ÉS REZGÉSVÉDELMI ADATOK

Hangnyomás-szint: L_{pA} = 86 dB(A); K = 3 dB(A)
 Hangteljesítmény-szint: L_{WA} = 97dB(A); K = 3 dB(A)
 Egyenértékű súlyozott rezgésgyorsulás: a_h 17,9 m/s² K = 1,5 m/s²

KÖRNYEZETVÉDELME



Az elektromos üzemű termékeket ne dobja ki a házi szeméttel, hanem azt adja le hulladékkezelésre, hulladékgyűjtésre szakosodott helyen. A hulladékkezeléssel kapcsolatos kérdéseire választ kaphat a termék kereskedőjétől, vagy a helyi hatóságoktól. Az elhasznált elektromos és elektronikai berendezések a természeti környezetre ható anyagokat tartalmaznak. A hulladékkezelésnek, újrahasznosításnak nem átvett berendezések potenciális veszélyforrást jelentenek a környezet és az emberi egészség számára.

* A változtatás joga fenntartva!

A „Grupa Topex Spółka z ograniczoną odpowiedzialnością” Spółka komandytowa (székhelye: Varsó, ul. Pograniczna 2/4) (a továbbiakban: „Grupa Topex”) kijelenti, hogy a jelen használati utasítás (továbbiakban „Használati Utasítás”) tartalmával – ideértve többek között annak szövegével, a felhasznált fényképekkel, vázlatokkal, rajzokkal, valamint a formai megjelenéssel – kapcsolatos összes szerzői jog a Grupa Topex kizárólagos tulajdonát képezi és mint ilyen jogi védelem alatt állnak, az 1994. február 4-i, a szerzői és ahhoz hasonló jogokról szóló törvényben foglaltak szerint (Dz.U. (Törvényközlöny) 2006. évf. 90. szám 631. tétel, a későbbi változásokkal). A Használati Utasítás egyszemélyes vagy bármely részletének hasznosításra céljából történő másolása, feldolgozása, közzététele, megváltoztatása a Grupa Topex írásos engedélye nélkül polgári jogi és büntetőjogi felelősségre vonás terhe mellett szigorúan tilos.

NOTA: ÎNAINTE DE UTILIZAREA SCULELOR ELECTRICE TREBUIE CITITE ATENT ÎNSTRUCȚIUNILE ȘI SA LE PASTREZI PENTRU VIITOR.

PRINCIPII AMANUNTITE DE SECURITATE

AVERTISMENTE DE SIGURANȚĂ SANDY

Țineți unealta electrică de suprafețe de prindere izolate, deoarece suprafața de șlefuit poate contacta propriul cablu. Tăierea unui fir „sub tensiune” poate face părțile metalice expuse ale sculei electrice „sub tensiune” și ar putea oferi operatorului un șoc electric.

Sslefuind suprafețe de lemn sau de metal, acoperite cu vopsea care conține plumb, se poate emana praf dăunător sănătății. Contactul sau aspirarea asemenea praf, poate fi periculos pentru sănătatea utilizatorului sau persoanelor terțe. Trebuie utilizate mijloace de protecție personală, precum semimăști de filtrare, ochelari de protecție. Iar utilajul trebuie conectat la instalație de extragerea prafului.

ÎNAINTE DE UTILIZAREA POLIZORULUI

- În timpul lucrului, cu polizorul oscilator, trebuie ținut sigur cu ambele mâini.
- Iainte de a porni polizorul, verifică dacă hârtia abarazivă este bine și sigur fixată și dacă nu aderează la materialul care va fi prelucrat.
- Nu atinge piesele polizorului care sunt în mișcare.
- Nu pune polizorul jos, înaijite de a se opri toate piesele, care sunt în mișcare.
- Dacă, în timpul șlefuirii se emană praf, trebuie să-ți pui mască de protecție anti praf. Praful emanat în timpul șlefuirii suprafețelor materialelor de lemn sau de metal acoperite cu vopsea, care în componență conține combinații de plumb, este dăunător sănătății.
- Persoanele terțe, în special femeile gravide și copiii, nu trebuie să intre în încăperea în care, vopseaua cu conținut de combinații de plumb, este eliminată în timpul lucrului cu polizorul cu excentric.
- În încăperea unde are loc eliminarea vopselei, cu conținut de combinații de plumb, nu este voie să fumezi și nici să mănânci sau să bei.
- Contactul sau inhalarea prafului vopselei cu conținut de combinații de plumb, poate fi periculos pentru sănătate.
- Evitați utilizarea prelungitorilor lungi, de alimentare cu tensiune .

ÎN TIMPUL UTILIZĂRII POLIZORULUI

- În timpul lucrului cu polizorul cu excentric, totdeauna trebuie să porți antifoane cât și mască antipraf.
- Polizorul nu este destinat de a fi utilizat la ud.
- Înainte de a conecta polizorul la alimentarea cu tensiune, verifică poziția întrepunătorului, care trebuie să fie pe poziția „oprit”.
- Conductorul de alimentare a sculei cu tensiune, trebuie să fie îndepărtat de piesele în mișcare ale polizorului.
- Lucrând, având polizorul mai sus de cap, operatorul trebuie să poarte ochelari de protecție
- În timpul utilizării polizorului, na apăsa cu forță prea tare, deoarece poate duce la oprirea lui.

ATENȚIE! Utilajul servește la lucrări în interioru încăperilor. Cu toate că, chiar de la proiectarea construcției, am aplicat mijloace de asigurare cât și mijloace suplimentare de protecție, totdeauna în timpul lucrului, egsită riscul leziunilor

CONSTRUCȚIA ȘI DESTINAȚIA

Polizorul oscilant este o sculă electric manuală cu izolație de clasa II, acționată de motor monofazic cu colector. Polizorul oscilant este destinat la șlefuirea de finisare și lustruirea suprafețelor produselor de lemn, de metal, din material sintetic cât și altor materiale asemănătoare, cu utilizarea hârtiei abrazive în gradații corespunzătoare. Datorită aplicării tălpii de lucru corăspunzătoare , de diferite forme, îlesnește efectuarea lucrului în locuri greu accesibile. Polizorul oscilant poate fi utilizat în

domeniul executării lucrărilor de renovare, în construcții, în tâmplărie cât și în tot felul de lucrări de activitate a amatorilor (de meșterire).

Nu este voie de autiliza polizorul la șlefuirea materialelor cu conținut de magnezium, azbest sau suprafețe acoperite cu ipsos.

DESCRIEREA PGINILOR GRAFICE

Numerele de mai jos se referă doar la elementele utilajului prezentat în paginile grafice ale prezentei instrucțiuni.

1. Întrerupător
 2. Stuț de racordarea exhausrului de praf
 3. Recipient de praf
 4. Talpa de lucru
 5. Clemă de fixarea hârtiei abrazive
- * Pot apare mici diferențe între figură și produs.

EXPLICAREA PICTOGRAMELOR UTILIZATE

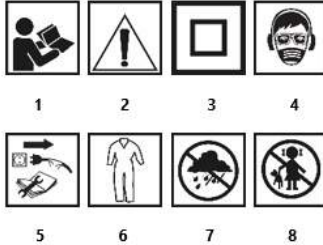

1. NOTĂ! Luați măsuri speciale de precauție!
2. Citiți manualul de utilizare, respectați avertismentele și condițiile de siguranță conținute în acesta!
3. A doua clasă de protecție.
4. Folosiți echipament de protecție personală (ochelari de protecție, protecție auditivă, mască de praf).
5. Deconectați dispozitivul înainte de reparare.
6. Folosiți îmbrăcăminte de protecție.
7. Protejați dispozitivul împotriva umezelii.
8. Țineți copiii departe de instrument.

ÎNZESTRAREA ȘI ACCESORIILE

1. Talpa de lucru dreptunghiulară, triunghiulară, pătrată, (monta la utilaj) - 3 buc.
2. Recipient cu sac pentru praf - 1 buc.
3. Hârtie abrazivă, câte 3 buc. pentru fiecare talpă de lucru (cu diferite gradații) - 9 buc.

PREGĂTIREA PENTRU LUCRU

ALEGEREA HĂRTIEI ABRAZIVE

- Hârtia abrazivă cu granule mari, se utilizează la prelucrarea brută a multor materiale, iar hârtia cu granule mici se utilizează la lucrări de finisare.
- Când suprafața de lucru nu este plată, lucrul trebuie început cu hârtie abrazivă cu granule mari, continuând până ce suprafața devine plată.
- Apoi trebuie întrebuințată hârtie abrazivă cu granule mărunte cu scopul ștergerii umelor hârtiei anterior utilizate.
- Pentru finisare, trebuie utilizată hârtie abrazivă cu granule mici.

FIXAREA HĂRTIEI ABRAZIVE

- Polizorul este înzestrat cu talpa de lucru, cu așa zisul scai, care permite schimbarea rapidă a hârtiei.
 - Apropie hârtia abrazivă la talpa de lucru (4) luând în seamă orificiile „a” care trebuie să corespundă cu orificiile tălpii polizorului, apoi aps-o la talpă, asigurând în acest mod eliminarea efectivă a prafului (fig. A).
 - Vrând să scoți hârtia abrazivă, trebuie prins de un colț, apoi trasă.
- Trebuie utilizată hârtie abrazivă perforată, ca praful produs să poată trece, prin rificiile tălpii de lucru spre stuțul de exhaulare. Înainte de schimbarea hârtiei abrazive, de fiecare dată, talpa de lucru trebuie curățată de praf cât și de tot felul de reziduri. de ex. cu perie sau cu penson.**

Polizorul este înzestrat suplimentar, cu cleme de fixarea hârtiei abrazive, la tălpa pătrată sau dreptunghiulară, în cazul în care se va aplica hârtie abrazivă care nu este destinată de a fi fixată cu scai.

- Trebuie aleasă hârtie abrazivă, corespunzătoare lucrului de efectuat.
- Cu scopul dedurizării hârtiei abrazive, trebuie trasă, cu partea fără de granule, pe o muche, de ex. de o masă.
- Ușurează strângerea clemelor de fixarea hârtiei abrazive (5) (fig. B).
- Pune hârtia abrazivă pe talpa polizorului (4).
- Verifică, dacă orificiile hârtiei abrazive și cele ale tălpii de lucru (4) se suprapun.
- Îndoiaie ambele capete ale hârtiei abrazive, pe marginile tălpii polizorului.
- Strânge clemele de fixarea hârtiei abraazive (5).
- Asigură-te ca hârtia abrazivă este bine fixată.

Hârtia abrazivă trebuie să adereze bine la talpa de lucru a polizorului. Nu poate fi nici un pic de joc. Dacă în timpul lucrului, hârtia abrazivă se va prelungi, prelungirea trebuie eliminată, fapt care prelungește perioada utilizării hârtiei abrazive.

ELIMINAREA PRAFULUI

Polizorul cu excentrici, este înzestrat cu recipient cu sac de adunarea prafului, având ca scop menținerea curată a suprafeței prelucrate.

- Bagă fixatorul recipientului de praf (3) la ștuțul de extragerea prafului (2) și asigură-l rotindu-l spre dreapta. (fig. C).
- Verifică, dacă recipientul de praf este bine fixat pe ștuțul de extragerea prafului, trăgând ușor de recipientul de praf (recipientul de praf este etanșat cu garnitură de cauciuc, înel o-ring). Sacul este amplasat în carcasa de plastic a recipientului de praf (3). Având ca scop golirea sacului, trebuie deplasată partea posterioară a carcasei de plastic I (fig. D), scoțând apoi sacul din fixarea lui și golit conținutul. Montajul se face în mod invers, pe rând, față de demontare.

LUCRUL / AJUSTAREA

PORNIREA / OPRIREA

Înainte de a conecta polizorul la rețea, trebuie verificat dacă tensiunea de alimentare corespunde cu tensiunea de pe plăcuța de fabricație a utilajului.

Pornirea – schimbă poziția butonului întrerupătorului (1) pe poz. I (fig. E).

Oprirea – schimbă poziția butonului întrerupătorului (1) pe poz. O.

MODUL DE LUCRU CU POLIZORUL OSCILANT

- Toată suprafața șlefuitoare a tălpii de lucru, trebuie să adereze la suprafața prelucrată.
- După pornirea polizorului, apasă-l moderat, deplasându-l rotativ pe materialul prelucrat, în direcție transversală sau longitudinală.
- La lucrări brute, trebuie utilizată hârtie cu granule mari, iar la finisare granulele mărunte. Alegerea granulelor corespunzătoare se face în urma probelor.
- La terminarea șlefuirii, micșorează forța de apăsarea polizorului și ridică-l, oprește-l după ridicare.

DESERVIREA SI INTRETINEREA

Înainte de începe orice activități referitor la instalare, reglare, deservire sau repararea, deconectează sula electrică de la alimentarea cu tensiune scoțând ștecărul din priză.

CONSERVATIA SI PASTRAREA

- Se recomandă curățarea polizorului, după fiecare utilizare. Polizorul trebuie menținut totdeauna curat.
- An u se utiliza nici un fel de mijloace curățătoare, sau apă.
- Utilajul poate fi curățat cu penson sau cu aer comprimat de mică presiune. Nu utiliza nici un fel de mijloc curățător, deoarece poate duce la defectarea pieselor executate din material sintetic.
- Orificiile de ventilare ale motorului, de pe carcasă, trebuie să fie totdeauna curate, spre a evita supraîncălzirea utilajului.

- În cazul, în care se va observa scânteiere exagerată pe colector, trebuie verificată cărbunii motorului de către persoană calificată în acest domeniu.

• Utilajul trebuie păstrat, totdeauna la loc uscat, inaccesibil copiilor.

INLOCUIREA / SCHIMBAREA TALPII DE LUCRU

Dependent de de necesități și tipul lucrului efectuat, trebuie întrebuițată talpa corespunzătoare. Tipul tălpii de lucru, care sunt anexate la utilaj sunt arătate pe fig. F.

- Desurubează șuruburile de fixarea tălpii de lucru (4) (fig. G).

• Înlocuiește talpa, cu alta necesară .

- Înșurubează șuruburile de fixarea tălpii.

Talpa de lucru defectată trebuie, fără întârziere, schimbat cu alta bună..

INLOCUIREA PERILOR DE CARBUNE

Cărbunii motorului uzați (mai scurți de 5 mm), arși sau pleznii trebuie imediat înlocuiți cu alții noi. Totdeauna, ambii cărbuni trebuie schimbați simultan. Se recomandă ca schimbarea perilor să fie făcută exclusiv de persoană calificată în acest domeniu și care va întrebuițată doar piese originale.

Tot felul de defecte trebuie să fie eliminate de un servis autorizat al producătorului.

PARAMETRII TEHNICI

DATE NOMINALE

Polizor oscilant	
Parametrul	Valoarea
Tensiune de alimentare	230 V AC
Frecvența de alimentare	50 Hz
Putere absorbită	220 W
Viteza oscilațiilor la mers în gol	13000 min ⁻¹
Numărul oscilațiilor	26000 min ⁻¹
Cursa oscilațiilor	1 mm
Dimensiunile tălpii polizorului	104 x 112 mm
Clasa protecției	II
Masa	1,28 kg
Anul fabricației	2020

DATE REFERITOR LA ZGOMOT SI VIBRATII

Nivelul presiunii acustice: L_{PA} = 86 dB(A) K = 3 dB(A)

Nivelul puterii sonore: L_{WA} = 97 dB(A) K = 3 dB(A)

Valoarea accelerațiilor vibrațiilor: a_h = 17,9 m/s² K = 1,5 m/s²

PROTECȚIA MEDIULUI

	Produsele cu alimentare electrică nu trebuie aruncate împreună cu deșeurile menajere, ele trebuie predate pentru eliminare unor unități speciale. Informațiile cu privire la eliminarea acestora sunt deținute de vânzătorul produsului sau de autoritățile locale. Echipamentul electric și electronic uzat conține substanțe care nu sunt indiferente pentru mediul înconjurător. Echipamentul nesupus reciclării constituie un pericol potențial pentru mediu și sănătatea umană.
---	--

* Se rezervă dreptul de a face schimbări.

„Grupa Topex Spółka z ograniczoną odpowiedzialnością” Spółka komandytowa cu sediul în Varsovia, ul. Pograniczna 2/4 (mai departe : „Grupa Topex”) informează că, toate drepturile autorului referitor la prezența instrucțiunii (mai departe „Instrucțiuni”), adică texturile ei, fotografiile inserate, schemele, desenele , cât și compoziția ei, depind exclusiv de Grupa Topex și sunt supuse protejate de drept în conformitate cu legea din 4 februarie 1994, referitor la drepturile autorului și drepturile înrudite (Monitorul Oficial 2006 nr 90 poziția 631 cu modificările ulterioare). Copierea, transformarea, publicarea, modificarea instrucțiunilor, în întregime sau numai unor elemente cu scop comercial, fără acceptul în scris al firmei Grupa Topex este strict interzisă și în consecință poate fi trasă la răspundere civilă și penală.



PŘEKLAD PŮVODNÍHO NÁVODU K POUŽÍVÁNÍ OSCILAČNÍ BRUSKA 59G320

POZOR: PŘED ZAHÁJENÍM POUŽÍVÁNÍ ELEKTRICKÉHO NÁŘADÍ SI PEČLIVĚ PŘEČTĚTE TENTO NÁVOD A USCHOVEJTE JEJ PRO POZDĚJŠÍ POTŘEBU.

PODROBNÉ BEZPEČNOSTNÍ POKYNY

BEZPEČNOSTNÍ VAROVÁNÍ SANDY

Nářadí držte za izolované úchopové plochy, protože brusný povrch se může dotknout vašeho kabelu. Řezáním „živého“ vodiče může dojít k tomu, že nechráněné kovové části elektrického nářadí budou „živé“ a může dojít k úrazu elektrickým proudem.

Při broušení dřevěných a kovových povrchů, které jsou např. natřené barvami s příměsí olova, může vznikat škodlivý/toxický prach. Kontakt s tímto prachem nebo jeho vdechování může ohrozit zdraví osoby obsluhující nářadí nebo přítomných nepovolných osob. Je nutno používat příslušné osobní ochranné prostředky, např.: filtrační polomasky, ochranné brýle. Je třeba připojit zařízení pro odvádění prachu.

PŘED ZAHÁJENÍM POUŽÍVÁNÍ BRUSKY

- Při používání brusky pevně držte oběma rukama.
- Před zapnutím brusky se přesvědčte, zda se brusný papír nedotýká povrchu, který má být obráběn.
- Před zapnutím brusky se přesvědčte, zda je brusný papír řádně připraven a zda se páčky pro připevnění papíru nacházejí v poloze uchycení papíru.
- Nedotýkejte se pohybujících se součástí brusky.
- Po vypnutí brusku neodkládejte, dokud se pohybující se součásti nezastaví.
- Používejte ochrannou masku, pokud se při broušení tvoří prach. Prach tvoří se při broušení povrchů natřených olověnou barvou, některých druhů dřeva a kovu je škodlivý.
- Zabraňte přístupu těhotných žen a dětí do místnosti, ve které je pomocí brusky odstraňována barva obsahující sloučeniny olova.
- Nejezte, nepijte a nekuřte v místnosti, ve které je pomocí brusky odstraňována barva obsahující sloučeniny olova.
- Nepoužívejte dlouhé prodlužovací kabely.

PŘI POUŽÍVÁNÍ BRUSKY

- Při práci s bruskou vždy používejte chrániče sluchu a ochrannou polomasku.
- Bruska není vhodná pro práci na mokro.
- Před zapojením brusky do elektrické sítě zkontrolujte, zda se zapínač nenachází v poloze „zapnuto“.
- Napájecí kabel zařízení se nikdy nesmí dostat do kontaktu s pohyblivými se součástmi brusky.
- Při práci s bruskou ve výšce přesahující výšku postavy použijte uzavřené ochranné brýle nebo brýle na ochranu proti odpráskávajícímu povrchu.
- Při broušení příliš netačte na brusku, protože by mohlo dojít k jejímu zastavení.

POZOR! Zařízení slouží k práci v uzavřených prostorech.

I přes použití konstrukce z podstaty věci bezpečné, používání zajišťujících prostředků a dodatečných ochranných prostředků, vždy existuje reziduální riziko poranění během práce.

KONSTRUKCE A URČENÍ

Oscilační brusky jsou ručním elektrickým nářadím s izolací II. třídy. Zařízení je poháněno jednofázovým komutátorovým motorem. Oscilační bruska je určena k broušení a leštění dřevěných a kovových povrchů, povrchů z umělé hmoty a jiných podobných materiálů při použití brusného papíru příslušné hrubosti. Díky použití různých tvarů pracovních částí umožňuje provoz dokonce i v těžko dostupných místech. Používá se při provádění rekonstrukčních, stavebních a veškerých kutilských prací.

Nepoužívejte brusku k broušení materiálů obsahujících hořčík, azbest nebo k broušení povrchů pokrytých sádkou.

POPIS STRAN S VYOBRAZENÍMI

Níže uvedené číslování se vztahuje k prvkům zařízení znázorněným na vyobrazeních v tomto návodu.

1. Zapínač
 2. Hrdlo pro odvádění prachu
 3. Nádoba na prach
 4. Pracovní část
 5. Svorka pro upevnění brusného papíru
- * Skutečný výrobek se může lišit od vyobrazení.

VYSVĚTLIVKY K POUŽÍTÝM PIKTOGRAMŮM



1 2 3 4



5 6 7 8

1. **POZNÁMKA!** Dodržujte zvláštní opatření!
2. Přečtěte si návod k obsluze, dodržujte varování a bezpečnostní podmínky v něm obsažené!
3. Druhá třída ochrany.
4. Používejte osobní ochranné prostředky (ochranné brýle, ochranu sluchu, protiprachovou masku).
5. Před opravou zařízení odpojte.
6. Používejte ochranný oděv.
7. Chraňte zařízení před vlhkostí.
8. Udržujte děti mimo dosah nástroje.

VYBAVENÍ A PŘÍSLUŠENSTVÍ

9. Pravoúhlá, trojúhelníková, čtvercová (namontovaná do zařízení) pracovní část - 3 ks
10. Nádoba se sáčkem na prach - 1 ks
11. Brusný papír po 3 ks pro každou pracovní část (různá hrubost) - 9 ks

PŘÍPRAVA K PRÁCI

VOLBA BRUSNÉHO PAPIRU

Brusný papír s hrubším zrnem je vhodný pro hrubé opracování většiny materiálů, papír s jemnějším zrnem se používá při dokončovacích pracích.

- Je-li povrch nerovný, pak začněte brousit při použití hrubozrnného papíru a pokračujte, dokud nebude povrch rovný.
- Následně použijte střednězrnný papír za účelem odstranění stop po opracování hrubozrnným papírem.
- Na závěr použijte jemnozrnný papír pro provedení konečné úpravy.

PŘIPEVNĚNÍ BRUSNÉHO PAPIRU

Bruska je vybavena pracovní částí se suchým zipem, což umožňuje snadnou a rychlou výměnu brusného papíru.

- Přiložte brusný papír k pracovní části (4) tak, aby se jeho otvory „a“ kryly s otvory v pracovní části brusky a přitlačte, což zajistí účinné odvádění prachu (**obr. A**).

- Pro sejmutí brusného papíru na jedné straně nadzvedněte a poté jej vytáhněte.

Používejte perforovaný brusný papír, aby se prach mohl dostávat otvory v pracovní části k instalaci odvádějící prach. Před každou výměnou brusného papíru očistěte pracovní část - odstraňte z ní prach a veškeré nečistoty např. pomocí kartáče nebo štětce.

Kromě toho je bruska vybavena svorkami upevnění brusného papíru pro čtvercovou nebo pravoúhlou část v případě použití brusného papíru, který není určen k upevnění na suchý zip.

- Zvolte brusný papír s hrubostí vhodnou pro zamýšlenou činnost.
- Pro změkčení papíru otřete hladkou stranu o nějakou hranu, např. o hranu stolu.
- Uvolněte svorky pro upevnění brusného papíru (5) (**obr. B**).

- Přiložte brusný papír k brusné části brusky (4).
- Přesvědčte se, zda se otvory v brusném papíru a pracovní části (4) zcela kryjí.
- Ohněte oba konce brusného papíru na okrajích brusné části brusky.
- Sevěte svorky pro upevnění brusného papíru (5).
- Přesvědčte se, zda je brusný papír řádně uchycen.

Brusný papír musí těsně přilhat k brusné části brusky. Nesmí se vyskytovat žádná vůle. Pokud během broušení dojde k prodloužení papíru, pak je nutno toto uvolnění odstranit, což výrazně prodlouží životnost používaného proužku brusného papíru.

ODVÁDĚNÍ PRACHU

Oscilační bruska je vybavena nádobou se sáčkem na prach za účelem udržení čistoty obráběného povrchu.

- Nasadte uchyt nádobu na prach (3) na hrdlo pro odvádění prachu (2) a zajistěte jej otočením doprava (obr. C).
- Zkontrolujte pevnost uchycení nádoby na prach na hrdle pro odvádění prachu lehkým potáhnutím za nádobu na prach (nádobu na prach je utěsněna pomocí gumového O-kroužku).
- Sáček na prach je umístěný v plastovém krytu nádoby na prach (3). Pro jeho vyprázdnění je třeba odsunout zadní část plastového krytu (obr. D), sundat sáček na prach z jeho upevnění a odstranit jeho obsah. Montáž sáčku na prach probíhá v opačném pořadí než jeho demontáž.

PROVOZ / NASTAVENÍ

ZAPÍNÁNÍ / VYPÍNÁNÍ

Sít'ové napětí musí odpovídat hodnotě napětí uvedené na typovém štítku brusky.

Zapnutí - přepněte tlačítko zapínače (1) do pol. I (obr. E).

Vypnutí - přepněte tlačítko zapínače (1) do pol. O

PRÁCE S OSCILAČNÍ BRUSKOU

- Během práce se celý brusný povrch pracovní části musí dotýkat obráběného povrchu.
- Je třeba vyvíjet mírný přítlak na brusku. Pohybuje se ní krouživými pohyby po obráběném materiálu v příčném nebo podélném směru.
- Pro hrubé opracování použijte brusný papír s hrubším zrnem, pro dokončovací práce brusný papír s jemným zrnem. Pro volbu druhu brusného papíru je nejlepší jej vyzkoušet.
- Při dokončování leštění snižte tlak na brusku, nadzvedněte ji nad obráběný povrch a teprve pak ji vypněte.

PÉČE A ÚDRŽBA

Před zahájením jakýchkoliv činností spojených s instalací, seřizováním, opravami nebo údržbou je nutno výtáhnout zástrčku napájecího kabelu ze sít'ové zásuvky.

ÚDRŽBA A SKLADOVÁNÍ

- Doporučuje se čistit zařízení ihned po každém použití.
- K čištění nepoužívejte vodu ani jiné kapaliny.
- Čistěte zařízení suchým hadříkem pomocí štětce nebo proudem stlačeného vzduchu s nízkým tlakem. Nepoužívejte žádné čisticí prostředky ani rozpouštědla, protože může dojít k poškození plastových součástí.
- Pravidelně čistěte ventilační otvory v krytu motoru, aby nedocházelo k přehřátí zařízení.
- Vyskytuje-li se na komutátoru nadměrné jiskření, nechte zkontrolovat stav uhlíkových kartáčů motoru kvalifikovanou osobou.
- Uchovávejte zařízení vždy na suchém místě mimo dosah dětí.

VÝMĚNA A NÁHRADA PRACOVNÍ ČÁSTI

Dle potřeby a druhu prováděné práce použijte vhodnou pracovní část. Druhy pracovních částí, které jsou součástí vybavení zařízení, jsou znázorněny na obr. F

- Vyšroubujte šrouby, kterými je pracovní část upevněna (4) (obr. G).
- Sejměte pracovní část a vyměřte ji.
- Utáhněte upevňovací šrouby.

Poškozenou pracovní část (4) je třeba neprodleně vyměnit.

VÝMĚNA UHLÍKOVÝCH KARTÁČŮ

Opotřebená (kratší než 5 mm), spálená nebo prasklá uhlíková kartáče motoru je třeba neprodleně vyměnit. Vždy je nutné vyměnit současně oba uhlíkové kartáče.

Uhlíkové kartáče smí vyměňovat pouze kvalifikovaná osoba za použití originálních dílů.

Veškeré závady je nutno nechat odstranit u autorizovaného servisu výrobce.

TECHNICKÉ PARAMETRY

JMENOVITÉ ÚDAJE

Oscilační bruska	
Parametr	Hodnota
Napájecí napětí	230 V AC
Napájecí kmitočet	50 Hz
Jmenovitý výkon	220 W
Otáčky bez zatížení	13000 min ⁻¹
Počet oscilací	26000 min ⁻¹
Zdvih oscilace	1 mm
Velikost brusné části	104 x 112 mm
Třída ochrany	II
Hmotnost	1,28 kg
Rok výroby	2020

ÚDAJE O HLUKU A VIBRACIÍCH

Hladina akustického tlaku: LpA = 86 dB(A) K = 3 dB(A)

Hladina akustického výkonu: LwA = 97 dB(A) K = 3 dB(A)

Hodnota zrychlení vibrací: ah = 17,9 m/s² K = 1,5 m/s²

OCHRANA ŽIVOTNÉHO PROSTŘEDÍ

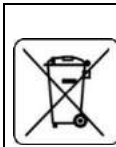

Výrobky napájené elektrickým proudem se nesmí likvidovat společně s domácím odpadem, ale mají být odovzdané na recyklaci na určeném místě. Informáci o recyklaci poskytnete predajca výrobku alebo miestne orgány. Opotrebované elektrické a elektronické zariadenia obsahujú látky negatívne pôsobiace na životné prostredie. Zariadenie, ktoré nie je odovzdané na recykláciu, predstavuje možnú hrozbu pre životné prostredie a ľudské zdravie.

* Právo na zmenu vyhradené.

„Grupa Topex Spółka z ograniczoną odpowiedzialnością“ Spółka komandytowa so sídlom vo Varšave, ul. Pograniczna 2/4 (ďalej iba: „Grupa Topex“) informuje, že všetky autorské práva k obsahu tohto návodu (ďalej iba: „Návod“), v rámci toho okrem iného k jeho textu, uvedeným fotografiami, nákresem, obrázkom a k jeho štruktúre, patria výhradne spoločnosti Grupa Topex a podliehajú právnej ochrane podľa zákona zo dňa 4. februára 1994, O autorských a obdobných právach (tj. Dz. U. (Zbierka zákonov Poľskej republiky) 2006 č. 90 položka 631 v znení neskorších zmien). Kopírovanie, spracovávanie, publikovanie, úprava tohto Návodu ako celku alebo jeho jednotlivých častí na komerčné účely, bez písomného súhlasu spoločnosti Grupa Topex, sú prísne zakázané a môžu mať za následok občianskoprávne a trestnoprávne dôsledky.

UPOZORNENIE: PREDTÝM, AKO ZAČNETE POUŽÍVAŤ ELEKTRICKÉ NÁRADIE, JE POTREBNÉ SI POZORNE PREČITAŤ TENTO NÁVOD A USCHOVAŤ HO NA ĎALŠIE POUŽITIE.

DETAILNÉ BEZPEČNOSTNÉ PREDPISY

BEZPEČNOSTNÉ UPOZORNENIA SANDY

Elektrické náradie držte za izolované uchopovacie plochy, pretože brúsna plocha sa môže dotknúť vlastného kábla. Pri prerezaní „živého“ drôtu môže dôjsť k tomu, že exponované kovové časti elektrického náradia budú „živé“ a môže dôjsť k zásahu obsluhy.

Pri brúsení drevených a kovových plôch, napr. natieraných farbami s prímiesou olova, môže vzniknúť škodlivý/toxický prášok. Kontakt s takýmto práškom alebo jeho vdychovanie môže ohroziť zdravie obsluhujúcej osoby alebo okolostojacich osôb. Používajte primerané osobné ochranné prostriedky, ako sú: filtračné polomasky, ochranné okuliare. Zariadenie pripojte na odsávanie prachu.

PREDTÝM, AKO ZAČNETE PRÁCU S BRÚSKOU

- Pri práci držte brúsku pevne obidvomi rukami.
- Skôr, ako brúsku zapnete, uistite sa, či sa brúsnym papierom nedotýka materiálu, ktorý má byť obrábaný.
- Skôr, ako brúsku zapnete, uistite sa, či je brúsný papier dobre upevnený a či sú upínacie páčky na papier v polohe, kedy upevňujú papier.
- Nedotýkajte sa častí brúsky, ktoré sú v pohybe.
- Po vypnutí neodkladajte brúsku skôr, ako sa zastavia jej pohyblivé časti.
- Ak pri brúsení vzniká prach, používajte ochrannú masku. Prach, ktorý vzniká pri brúsení povrchov natieraných farbami s obsahom olova, niektorých druhov dreva a kovov, je škodlivý.
- Tehotné ženy a deti nemôžu vstupovať do miestnosti, v ktorej sa brúskou odstraňuje farba obsahujúca zlúčeniny olova.
- V miestnosti, v ktorej sa brúskou odstraňuje farba obsahujúca zlúčeniny olova, je zakázané jesť, piť alebo fajčiť.
- Vyhybajte sa používaniu dlhých predlžovacích káblov.

PRI PRÁCI S BRÚSKOU

- Pri práci s brúskou vždy používajte slúchadlá na ochranu sluchu a ochranný respirátor.
- Brúška nie je vhodná na prácu na mokro.
- Pred pripojením brúsky do siete skontrolujte, či sa tlačidlo spínača nenachádza v polohe „zapnuté“.
- Napájací kábel zariadenia vždy držte v bezpečnej vzdialenosti od pohyblivých častí brúsky.
- Pri práci s brúskou nad hlavou obsluhujúcej osoby používajte chrániče očí alebo ochranné okuliare.
- Pri práci nevyvíjajte na brúsku príliš veľký tlak, pretože ten by mohol spôsobiť zastavenie brúsky.

POZOR! Zariadenie slúži na prácu v interiéri.

Napriek použitiu konštrukcie, ktorá je bezpečná sama o sebe, použitiu zabezpečovacích a dodatočných ochranných prostriedkov, pri práci vždy existuje minimálne nebezpečenstvo úrazu.

KONŠTRUKCIA A POUŽITIE

Vibračné brúsky sú ručným elektrickým náradím s izoláciou 2. triedy. Zariadenia sú poháňané jednofázovým komutátorovým motorom. Vibračná brúška je určená na brúsenie a leštenie povrchov z dreva, kovu, plastických hmôt a iných podobných materiálov pri použití brúsneho papiera so správnou zrnitosťou. Vďaka použitiu brúsných diskov rôzneho tvaru umožňuje prácu aj v ťažko dostupných miestach. Môže sa používať pri opravársko-stavebných prácach, ako aj pri všetkých činnostiach z oblasti samostatného domáceho majstrovania.

Brúsku nepoužívajte na brúsenie materiálov obsahujúcich magnézium, azbest alebo povrchov pokrytých sadrou.

VYSVETLIVKY KU GRAFICKEJ ČÁSTI

Nasledujúce číslovanie sa vzťahuje na súčasti zariadenia zobrazené v grafickej časti tohto návodu.

1. Spínač
 2. Hrdlo na odvádzanie prachu
 3. Nádoba na zbieranie prachu
 4. Brúsný disk
 5. Svorka na upevnenie brúsneho papiera
- * Obrázok a výrobok sa nemusia úplne zhodovať

VYSVETLENIE POUŽITÝCH PIKTOGRAMOV

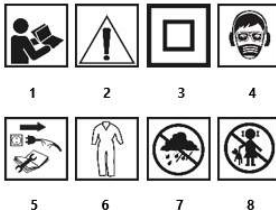

1. POZNÁMKA! Dodržujte špeciálne preventívne opatrenia!
2. Prečítajte si návod na obsluhu, dodržujte varovania a bezpečnostné podmienky, ktoré obsahujú!
3. Druhá trieda ochrany.
4. Používajte osobné ochranné prostriedky (ochranné okuliare, ochrana sluchu, protiprachová maska).
5. Pred opravou odpojte zariadenie.
6. Používajte ochranný odev.
7. Chráňte prístroj pred vlhkosťou.
8. Udržujte deti mimo dosahu náradia.

VYBAVENIE A PRÍSLUŠENSTVO

1. Obdĺžnikový, trojuholníkový, štvorcový brúsný disk (prímontovaný k zariadeniu) – 3 ks
2. Nádoba s vreckom na zbieranie prachu – 1 ks
3. Brúsný papier po 3 ks na každý brúsný disk (s rôznou zrnitosťou) – 9 ks

PRED UVEDENÍM DO PREVÁDZKY

VOĽBA BRÚSNEHO PAPIERA

Brúsný papier s hrubšou zrnitosťou je vhodný na obrábanie väčšiny materiálov, kým papier s jemnejšou zrnitosťou sa používa pri začiatkových prácach.

- Keď je povrch obrábaného materiálu nerovný, začinite prácu hrubozrnným papierom a pokračujte, až kým povrch nevyrovnáte.
- Potom použite papier so strednou zrnitosťou, aby ste odstránili stopy, ktoré zostali po obrábaní hrubozrnným papierom.
- Nakoniec použite jemnozrnný papier na vykonanie záverečnej fázy.

NASADZOVANIE BRÚSNEHO LISTU

Brúška ma brúsný kotúč so suchým zipsom, čo umožňuje ľahkú a rýchlu výmenu brúsneho papiera.

- Brúsný papier prilíže k brúsnemu disku (4) tak, aby sa jeho otvory „a“ kryli s otvormi v brúsnom disku a prilíčače, čo zaručí účinné odvádzanie prachu (rys. A).
- Brúsný papier zložte tak, že ho z jednej strany odťahnete a následne potiahnete.

Používajte perforovaný brúsný papier, aby sa prach mohol cez otvory v brúsnom disku dostávať do inštalácie na odsávanie prachu. Vždy pred výmenou brúsneho papiera treba brúsný disk očistiť a odstrániť z neho prach a všetky nečistoty napr. pomocou kefy alebo štetca.

Okrem toho brúška obsahuje svorky na upevnenie brúsneho papiera pre štvorcový alebo obdĺžnikový disk v prípade použitia brúsneho papiera, ktorý nemožno upevniť pomocou suchého zipsu.

- Vyberte zrnitosť brúsneho papiera vhodnú pre plánovanú prácu.
- Aby ste papier zmäkčili, pošúchajte ho hladkou stranou o hranu, napr. stola.
- Svorky na upevnenie brúsneho papiera (5) uvoľnite (obr. B).
- Brúsný papier umiestnite na brúsný disk (4).

- Uistite sa, či sa otvory v brúsom papieri a brúsnom disku (4) úplne kryjú.
- Obidva konce brúsneho papiera ohnite na hranách brúsneho disku.
- Svorky na upevnenie brúsneho papiera (5) zatlačte.
- Ubezpečte sa, či je brúsný papier dobre pripavený.

Brúsný papier musí presne priliehať k brúsnemu disku. Nemôže tam byť žiadna medzera. Ak sa počas brúsenia papier vytiahne, uvoľnený papier treba znovu upevniť, čo značne predlžá čas životnosti založeného pásu brúsneho papiera.

ODVÁDZANIE PRACHU

Vibračná brúska má vo svojej výbave pripojenú nádobu s vrecúškom na zbieranie prachu, aby bola udržaná čistota obrábaného povrchu.

- Upínanie nádoby na prach (3) zasuňte do hrdla na odvádzanie prachu (2) a zaistíte jeho otočením doprava (obr. C).
- Skontrolujte pevnosť osadenia nádoby na prach na hrdle na odvádzanie prachu ľahkým potiahnutím za nádobu na prach (nádobu na prach je utesnená pomocou gumeného krúžku o-ring). Vrecúško na prach sa nachádza v plastovom obale nádoby na prach (3). Na jeho vyprázdnenie stiahnite zadnú časť plastového obalu (obr. D), zložte vrecúško na prach z jeho upínania a odstráňte jeho obsah. Montáž vrecúška na prach prebieha v opačnom poradí ako jeho demontáž.

PRÁCA / NASTAVENIA

ZAPÍNANIE / VYPÍNANIE

Napätie v sieti musí zodpovedať hodnotu elektrického napätia uvedenej na popisnom štítku brúsky.

Zapínanie – tlačidlo spínača (1) prepnite do polohy I (obr. E).

Vypínanie – tlačidlo spínača (1) prepnite do polohy O.

PRÁCA S VIBRAČNOU BRÚSKOU

- Pri práci musí byť celá brúsna plocha pracovného disku v kontakte s obrábaným povrchom.
- Na brúsku vyvíjajte primeraný tlak a posúvajte ju po obrábanom materiáli rotačnými pohybmi, priečnym alebo pozdĺžnym smerom.
- Na hrubé práce používajte brúsný papier s hrubšou zrnitosťou a na záverečné práce papier s jemnejšou zrnitosťou. Typ brúsneho papiera je najlepšie vyberať tak, že ho najprv vyskúšate na obrábanom materiáli.
- Pred koncom leštenia znížte tlak na brúsku, nadvihnite ju nad obrábanú plochu a až vtedy ju vypnite.

OŠETROVANIE A UDRŽBA

Skôr, ako začnete akúkoľvek činnosť súvisiacu s inštaláciou, nastavením, opravou alebo údržbou, vytiahnite konektor napájacieho kábla zo sieťovej zásuvky.

ÚDRŽBA A SKLADOVANIE

- Zariadenie sa odporúča čistiť hneď po každom jeho použití.
- Na čistenie nepoužívajte vodu ani iné kvapaliny.
- Zariadenie čistíte štetcom alebo preŕkajte stlačeným vzduchom pod nízkym tlakom. Nepoužívajte žiadne čistiace prostriedky ani rozpúšťadlá, mohli by poškodiť súčiastky z plastických materiálov.
- Pravidelne čistíte vetracie otvory v plášti motora, aby nedošlo k prehriatiu zariadenia.
- V prípade, že dochádza k nadmernému iskreniu v komutátore, zverte kontrolu stavu uhlíkových kefiiek motora kvalifikovanej osobe.
- Zariadenie vždy uskladňujte na suchom mieste mimo dosahu detí.

VÝMENA BRÚSNEHO DISKU

V závislosti od potrieb a druhu vykonávanej práce treba používať vhodný brúsný disk. Typy brúsnych diskov, ktorú sú súčasťou vybavenia zariadenia, sú znázornené na obr. F.

- Závit upevňujúce brúsný disk (4) odmontujte (obr. G).
- Zložte disk a vymeňte ho.
- Dotiahnite upevňujúce závit.

Poškodený brúsný disk okamžite vymeňte.

VÝMENA UHLÍKOVÝCH KEFIEK

Opotrebované (kratšie ako 5 mm), zhorené alebo prasknuté uhlíkové kefy motora treba okamžite vymeniť. Vždy sa súčasne vymieňajú obidve uhlíkové kefy.

Výmenu uhlíkových kefiiek sa odporúča zveriť výhradne kvalifikovanej osobe pri použití originálnych súčiastok.

Akékoľvek poruchy musia byť odstránené autorizovaným servisom výrobcu.

TECHNICKÉ PARAMETRE

MENOVITÉ ÚDAJE

Vibračná brúska	
Parameter	Hodnota
Napájacie napätie	230 V AC
Frekvencia napájania	50 Hz
Nominálny výkon	220 W
Počet otáčok pri voľnobehu	13000 min ⁻¹
Počet vibrácií	26000 min ⁻¹
Posuv vibrácie	1 mm
Rozmer brúsneho disku	104 x 112 mm
Ochranná trieda	II
Masa	1,28 kg
Rok výroby	2020

ÚDAJE TÝKAJÚCE SA HLUČNOSTI A VIBRÁCIÍ

Hladina akustického tlaku: LpA = 86 dB(A) K = 3 dB(A)

Hladina akustického výkonu: LwA = 97 dB(A) K = 3 dB(A)

Hodnota zrýchlení vibrácií: ah = 17,9 m/s² K = 1,5 m/s²

VAROVANJE OKOLJA

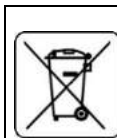

Električno napajanih izdelkov ni dovoljeno mešati z gospodinjstskimi odpadki, ampak jih morajo odstraniti ustrezne službe. Podatki o službah za odstranitev odpadkov so na voljo pri prodajalcu ali lokalnih oblasteh. Izrabljeno električno in elektronsko orodje vsebuje okolju škodljive snovi. Orodje, ki ni oddano v reciklažo, predstavljata potencialno nevarnost za okolje in zdravje ljudi.

* Pridržiava pravica do izvajanja sprememb.

„Grupa Topex Spółka z ograniczoną odpowiedzialnością“ Spółka komandytowa s sedežem v Varšavi, ul. Pograniczna 2/4 (v nadaljevanju „Grupa Topex“), sporoča, da so vse avtorske pravice v zvezi z vsebino teh navodil (v nadaljevanju „Navodila“), med drugim v zvezi z besedili, shemami, risbami, kakor tudi sestavo, izključna last Grupa Topex in so predmet zakonske zaščite v skladu z zakonom z dne 4. februarja 1994 o avtorskih pravicah in intelektualni lastnini (Ur. l. 2006 št. 90/631 s kasnejšimi spremembami). Kopiranje, obdelava, objava in spreminjanje Navodil v komercialne namene kot tudi njihovih posameznih elementov, je brez pisme odobritve Grupa Topex strogo prepovedano in lahko privede do civilne in kazenske odgovornosti.

POZOR: PRED PRIČETKOM UPORABE ELEKTRIČNEGA ORODJA JE TREBA POZORNO PREBRATI SPODNJA NAVODILA IN JIH SHRANITI ZA NADALJNO UPORABO.

SPECIFIČNI VARNOSTNI PREDPISI

PESNA VARNOSTNA OPOZORILA

Električnega orodja držite za izolirane prijemalne površine, ker se brusna površina lahko dotika lastne vrvice. Z rezanjem "žive" žice lahko izpostavljeni kovinski deli električnega orodja postanejo "pod napetostjo" in lahko povzročijo električni udar.

Med brušenjem lesnih in kovinskih površin, npr. prebarvanih z barvami z dodatkom svinca, lahko pride do škodljivega/toksičnega prašenja. Stik z oziroma vdihavanje tega prahu lahko ogrozi zdravje uporabnika oz. drugih prisotnih oseb. Treba je uporabljati ustrezna zaščitna sredstva kot: polmaske s filtrom, zaščitna očala. Treba je priklopiti napravo za odsesavanje prahu.

PRED UPORABO BRUSILNIKA

- Med uporabo je treba trdno držati brusilnik, z obema rokama.
- Pred vklopom brusilnika se je treba prepričati, da se brusilnik z brusnim papirjem ne dotika obdelovanega materiala.
- Pred vklopom brusilnika se je treba prepričati, da je brusni papir trdno pritrjen in da so vzvodi za pritržitev papirja v položaju pritržitve papirja.
- Delov brusilnika, ki se gibljejo, se ni dovoljeno dotikati.
- Brusilnika ni dovoljeno odložiti preden se gibljivi deli ne zaustavijo.
- Treba je nositi zaščitno masko, če med brušenjem prihaja do prašenja. Med brušenjem površin nekaterih vrst lesa in kovin, prebarvanih z barvo, ki vsebuje svinec, je nastali prah škodljiv.
- Nosečim ženskam in otrokom ni dovoljen dostop v prostor, v katerem se z brusilnikom odstranjuje barva, ki vsebuje svinec.
- V prostoru, v katerem se s pomočjo brusilnika odstranjuje barva, ki vsebuje svinec, ni dovoljeno piti, jesti in kaditi.
- Izgibati se je treba uporabi dolgih podaljškov.

MED UPORABO BRUSILNIKA

- Med obratovanjem brusilnika je vedno treba nositi protihrupne naušnike in zaščitno polmasko.
- Brusilnik ni namenjen za delo v mokrem.
- Pred priklopom brusilnika na omrežje se je treba prepričati, da se vklopno stikalo ne nahaja v položaju vklop.
- Napajalni kabel orodja je treba vedno držati stran od gibljivih delov brusilnika.
- Pri delu z brusilnikom nad glavo uporabnika je treba uporabljati zaščitna očala.
- Med uporabo brusilnika nanj ni dovoljeno vršiti prekomernega pritiska, ki bi lahko povzročil zaustavitev brusilnika.

POZOR! Naprava je namenjena delu v notranjosti prostorov. Navkljub že sami po sebi varni konstrukciji, uporabi zaščitnih sredstev in dodatnih zaščitnih sredstev vedno obstaja tveganje telesne poškodbe med delom.

ZGRADBA IN NAMEN

Vibracijski brusilniki so ročna električna orodja z izolacijo II. razreda. Orodje poganja enofazni komutatorski motor. Vibracijski brusilnik je namenjen za brušenje in poliranje lesenih, kovinskih, površin iz umetnih snovi in podobnih materialov, z uporabo brusnega papirja z ustrežno gradacijo. Zaradi uporabe delovnih plošč raznih oblik je možno delo celo na težko dostopnih mestih. Uporablja se za obnovitveno-gradbena dela in za vsa dela na področju individualnega amaterskega dela (naredi si sam).

Uporaba brusilnika za brušenje materialov, ki vsebujejo magnezij, azbest ali katerih površina je pokrita z mavcem, ni dovoljena.

OPIS GRAFIČNIH STRANI

Spodnje oštevilčenje se nanaša na elemente orodja, ki so predstavljeni na grafičnih straneh pričujočih navodil.

1. Vklplošno stikalo
 2. Priključek za odvajanje prahu
 3. Zbiralnik prahu
 4. Delovna plošča
 5. Sponka za pritržitev brusnega papirja
- * Obstajajo lahko razlike med sliko in izdelkom

POJASNILO UPORABLJENIH SIMBOLOV

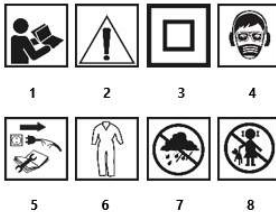

1. OPOMBA! Bodite previdni!
2. Preberite navodila za uporabo, upoštevajte opozorila in varnostne pogoje v njem!
3. Drugi razred zaščite.
4. Uporabite osebno zaščitno opremo (zaščitna očala, zaščito za sluh, zaščitno masko).
5. Pred popravilom odklopite napravo.
6. Uporabljajte zaščitna oblačila.
7. Napravo zaščitite pred vlago.
8. Otroci naj bodo stran od orodja.

OPREMA IN PRIBOR

1. Pravokotna, trikotna, kvadratna delovna plošča (nameščena na napravo) – 3 kos
2. Zbiralnik z vrečo za prah – 1 kos
3. Brusni papir, 3 kose za vsako delovno ploščo (različna gradacija) – 9 kos

PRIPRAVA NA UPORABO

IZBIRA BRUSNEGA PAPIRJA

Bolj grob brusni papir je primeren za obdelavo bolj grobih materialov, medtem ko je bolj fin brusni papir primeren za zaključna dela.

- Če površina ni ravna, je treba delo pričeti z bolj grobim papirjem in nadaljevati, dokler površina ni ravna.
- Potem je treba uporabiti srednje grob papir, s katerim se odstrani sledi, ki so nastale po delu z bolj grobim papirjem.
- Za zaključek je treba uporabiti fin papir, s katerim se opravi zaključno delo.

NAMESTITEV BRUSNEGA PAPIRJA

Brusilnik ima delovno ploščo s ti. velkrom, kar omogoča hitro in enostavno menjavo brusnega papirja.

- Brusni papir približajte delovni plošči (4) tako, da se njegove odprtine „a“ pokrivajo z odprtinami v delovni plošči brusilnika in pritisnite, da zagotovite učinkovito odvajanje prahu (slika A).
- Za snetje brusnega papirja ga je treba odvit na eni strani in nato potegniti.

Uporabljati je treba perforiran brusni papir, tako se lahko prah preko odprtin delovne plošče pretaka do sistema za odvajanje prahu. Pred vsako menjavo brusnega papirja je treba očistiti delovno ploščo, z nje odstraniti prah in umazanijo s pomočjo krtače ali čopiča.

Brusilnik ima tudi sponke za pritržitev brusnega papirja na kvadratno ali pravokotno ploščo v primeru uporabe brusnega papirja, ki ni primeren za uporabo z velkrom.

- Izberite gradacijo brusnega papirja glede na načrtovano delo.
- Z namenom omejitja povlecite gladko stran papirja preko roba, npr. mize.
- Sprostite sponke, ki fiksirajo brusni papir (5) (slika B).

- Brusni papir namestite na delovno ploščo brusilnika (4).
- Prepričajte se, da se odprtine v brusnem papirju in delovni plošči (4) v celoti pokrivajo.
- Upognite oba konca brusnega papirja na robovih delovne plošče brusilnika.
- Zapnite sponke za pritrditev brusnega papirja (5).
- Prepričajte se, da je brusni papir trdno nameščen.

Brusni papir se mora tesno prilegati delovni plošči brusilnika. Ne sme biti nikakršnega odstopanja. Če med brušenjem pride do odstopanja papirja, je treba odstopanje odpraviti, kar znatno podaljša čas uporabe nameščenega kosa brusnega papirja.

ODVAJANJE PRAHU

Vibracijski brusilnik je opremljen z zbiralnikom z vrečko za zbiranje prahu, s katero se zagotavlja čistost obdelovane površine.

• Natakite priključek zbiralnika za prah (3) na priključek za odvajanje prahu (2) in zavarujte z obratom v desno (slika C).

• Preverite, ali se zbiralnik popolnoma prilega na priključek za odvajanje prahu, tako da rahlo povlečete zbiralnik (zbiralnik je nepredušno zaprt z gumijasto objemko o-ring).

Vreča za prah se nahaja v plastičnem ohišju zbiralnika za prah (3). Za izpraznitev je treba sneti zadnji del plastičnega ohišja (slika D), izvleči vrečko za prah iz njenega ležišča in odstraniti njeno vsebino. Montaža vreče za prah poteka v obratnem vrstnem redu od njene odstranitve.

UPORABA / NASTAVITVE

VKLOP / IZKLOP

Napetost omrežja mora ustrezati vrednosti napetosti, ki je podana na označni tablici brusilnika.

Vklop - preklopite tipko stikala (1) v položaj I (slika E).

Izklop - preklopite tipko stikala (1) v položaj O.

DELO Z VIBRACIJSKIM BRUSILNIKOM

• Med delom mora celotna brusna površina delovne plošče ležati na obdelovani površini.

• Izvajajte uravnovežen pritisk na brusilnik, premikajte ga po obdelovanem materialu s krožnim gibanjem v prečni ali vzdolžni smeri.

• Za groba dela je treba uporabljati grob brusni papir, za zaključna dela pa fin brusni papir. Vrsto brusnega papirja je najbolje izbirati s poskušanjem.

• Ob koncu poliranja je treba zmanjšati pritisk na brusilnik in ga dvigniti nad obdelovano površino in šele takrat izklopiti.

VZDRŽEVANJE IN HRAMBA

Pred vsakršnimi opravili v zvezi z namestitvijo, regulacijo, popravilom ali oskrbo je treba odstraniti vtič napajalnega kabla iz omrežne vtičnice.

VZDRŽEVANJE IN HRAMBA

• Priporoča se čiščenje orodja neposredno po vsaki uporabi.

• Za čiščenje ni dovoljeno uporabljati vode ali drugih tekočin.

• Napravo je treba čistiti s čopičem ali preprihati s komprimiranim zrakom pod nizkim tlakom. Ne uporabljajte čistilnih sredstev ali razredčil, saj ta lahko škodujejo delom, izdelanim iz umetnih mas.

• Redno je treba čistiti prežračevalne reže v ohišju motorja, da se prepreči pregrevanje orodja.

• V primeru, da pride do prekomernega iskrenja na komutatorju, je treba kvalificirani osebi zaupati preverjanje stanja oglenih ščetk motorja.

• Napravo je treba hraniti na suhem mestu in zunaj dosega otrok.

MENJAVA DELOVNE PLOŠČE

Glede na potrebo in vrsto izvajanega dela je treba uporabljati ustrezno delovno ploščo. Vrste delovnih plošč, ki so priložene napravi, so prikazane na sliki F.

• Odvijte pritrdilne vijake delovne plošče (4) (slika G).

• Odstranite in zamenjajte ploščo.

• Zategnite pritrdilne vijake.

Poškodovano delovno ploščo je treba nemudoma zamenjati.

MENJAVA OGLENIH ŠČETK

Izrabljene (krajše od 5 mm), zažgane ali počene oglene ščetke motorja je treba takoj zamenjati. Vedno je treba hkrati opraviti menjavo obeh oglenih ščetk.

Postopek menjave oglenih ščetk je treba zaupati izključno kvalificirani osebi, ki uporablja originalne dele.

Vsakršne napake mora odpraviti pooblaščen servis proizvajalca.

TEHNIČNI PARAMETRI

NAZIVNI PODATKI

Vibracijski brusilnik	
Parameter	Vrednost
Napetost napajanja	230 V AC
Frekvenca napajanja	50 Hz
Nominalna moč	220 W
Vrtilna hitrost brez obremenitve	13000 min ⁻¹
Število vibracij	26000 min ⁻¹
Brusni gib	1 mm
Velikost delovne plošče	104 x 112 mm
Razred zaščite	II
Teža	1,28 kg
Leto izdelave	2020

PODATKI O HRUPU IN VIBRACIJAH

Stopnja zvočnega pritiska: L_{pA} = 86 dB(A) K = 3 dB(A)

Stopnja zvočne moči: L_{wA} = 97 dB(A) K = 3 dB(A)

Stopnja vibracij: a_h = 17,9 m/s² K = 1,5 m/s²

VAROVANJE OKOLJA



Električno napajani izdelki niso dovoljeno mešati z gospodinjstvi odpadki, ampak jih morajo odstraniti ustrezne službe. Podatki o službah za odstranitev odpadkov so na voljo pri prodajalcu ali lokalnih oblasteh. Izrabljeno električno in elektronsko orodje vsebuje okolju škodljive snovi. Orodje, ki ni oddano v reciklažo, predstavlja potencialno nevarnost za okolje in zdravje ljudi.

* Pridržana pravica do izvajanja sprememb.

„Grupa Topex Spółka z ograniczoną odpowiedzialnością“ Spółka komandytowa s sedežem v Varšavi, ul. Pograniczna 2/4 (v nadaljevanju „Grupa Topex“), sporoča, da so vse avtorske pravice v zvezi z vsebino teh navodil (v nadaljevanju „Navodila“), med drugim v zvezi z besedili, shemami, risbami, kakor tudi sestavo, izključno last Grupa Topex in so predmet zakonske zaščite v skladu z zakonom z dne 4. februarja 1994 o avtorskih pravicah in intelektualni lastnini (Ur. l. 2006 št. 90/631 s kasnejšimi spremembami). Kopiranje, obdelava, objava in spreminjanje Navodil v komercialne namene kot tudi njihovih posameznih elementov, je brez pisne odobritve Grupa Topex strogo prepovedano in lahko privede do civilne in kazenske odgovornosti.

DĖMESIO! PRIEŠ PRADĖDAMI NAUDOTI ELEKTRINĮ ĮRANKĮ, ĮDĖMIAI PERSKAITYKITE ŠIĄ INSTRUKCIJĄ IR SAUGOKITE JĄ NAUDOJIMUI ATEITYJE.

DETALIOS SAUGOS TAISYKLĖS

SANDY SAUGOS ĮSPĖJIMAI

Laikykite elektrinį įrankį už izoliuotą griebiamųjų paviršių, nes šlifavimo paviršius gali liesti savo laidą. Nupjovus „įtemptą“ laidą, matomos metalinės elektrinio įrankio dalys gali „sitaisyti“ ir operatoriumi gali sukelti elektros smūgį.

Šlifuojant dažytus medinius ir metalinius paviršius dažais, kurių sudėtyje yra švino, gali kilti kenksmingos, toksinės dulksės. Kontaktas su šiomis dulkmėmis arba kvėpavimas jomis užterštu oru gali būti pavojingas dirbančiojo bei pašalinii asmenų sveikatai. Būtina naudoti asmenines apsaugos priemones, pvz., puskaukės su filtrais, apsauginius akinius taip pat reikia prijungti dulkių nusiurbimo sistemą.

PRIEŠ PRADEDANT NAUDOTIS ŠLIFUOKLIU

- Dirbdami šliфуoklį laikykite tvirtai, abejomis rankomis.
 - Prieš įjungdami šliфуoklį įsitikinkite, kad šlifavimo popieriumi jis nesiliečia prie apdoroti numatyto ruošinio.
 - Prieš įjungdami šliфуoklį patikrinkite, ar gerai pritvirtintas šlifavimo popierius taip pat, ar jis pritvirtintas šlifavimo popieriaus tvirtinimo spaustukais.
 - Nelieskite judančių šliфуoklio detalių.
 - Nepadėkite šliфуoklio tol, kol nesustoja visos judančios jo detalės.
 - Jeigu darbo metu kyla dulksės, užsidėkite apsauginę kaukę.
- Šlifuojant paviršius, kurie padengti dažais su švino priemaisomis arba kai kurias medienos ir metalo rūšis, kyla nuodingos dulksės.
- Besilaukiančioms moterims ir vaikams, patalpoje, kurioje nuo paviršių šalinami dažai su alavo priemaisomis, būti draudžiama.
 - Patalpoje, kurioje nuo paviršių šalinami dažai su alavo priemaisomis draudžiama valgyti, gerti bei rūkyti.
 - Nenaudokite ilgų prailginimo laidų.

NAUDOJANTIS ŠLIFUOKLIU

- Naudodamiesi šliфуokliu visada užsidėkite apsaugines ausines ir puskaukę.
- Šliфуoklis nepritaikytas šlifavimui „šlapiai“.
- Prieš įjungdami šliфуoklį į elektros įtampas tinklą patikrinkite, ar įrankio jungiklis yra ties simboliu „išjungta“.
- Šliфуoklio elektros laidą visada laikykite atokiau nuo judančių jo detalių.
- Jeigu šlifujete aukštai (iškėlę įrankį virš galvos), užsidėkite apsauginius arba specialiuosius apsauginius akinius
- Dirbdami su šliфуokliu nespauskite jo pernelyg stipriai, dėl to šliфуoklis gali sustoti.

DĖMESIO! Su įrankiu galima dirbti tik patalpoje.

Nepaisant saugios įrankio konstrukcijos, apsauginių elementų ir papildomų apsaugos priemonių naudojimo, darbo metu išleka pavojus susižeisti.

KONSTRUKCIJA IR PASKIRTIS

Vibraciniai šliфуokliai yra II apsaugos klasės elektriniai, rankiniai įrankiai. Įrankiai varomi vienfaziais kolektoriniais varikliais. Vibracinis šliфуoklis skirtas medinių ir metalinių, plastmasinių ir pan. paviršių šlifavimui ir poliravimui, naudojant atitinkamo grūdėtumo šlifavimo popierių. Dėl galimybės naudoti skirtingų formų šlifavimo padus, įmanoma dirbti net sunkiai prieinamose vietose. Įrankių panaudojimo sritys, tai remonto, statybos, staliaus bei kiti mėgėjiški meistravimo darbai.

Draudžiama šlifuoti medžiagas, kurių sudėtyje yra magnio, asbesto ir gipsu padengtus medžiagų paviršius.

GRAFINIŲ PUSLAPIŲ APRĄŠYMAS

Numeriais pažymėti įrankio elementai atitinka šios instrukcijos grafiniuose puslapiuose pavaizduotus elementus.

1. Jungiklis
 2. Dulkių šalinimo vamzdelis
 3. Dulkių talpykla
 4. Darbinis šlifavimo padas
 5. Šlifavimo popieriaus tvirtinimo spaustukas
- * Tarp paveikslėlio ir gaminio galimas skirtumas

NAUDOJAMŲ SIMBOLINIŲ ŽENKLŲ PAAIŠKINIMAS.

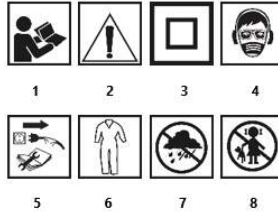

1. PASTABA! Laikykitės specialių atsargumo priemonių!
2. Perskaitykite naudojimo instrukciją, laikykitės joje pateiktų įspėjimų ir saugos sąlygų!
3. Antroji apsaugos klasė.
4. Naudokite asmenines apsaugos priemones (apsauginius akinius, klausos apsaugos priemones, kaukę nuo dulkių).
5. Prieš taisydami atjunkite prietaisą.
6. Naudokite apsauginius drabužius.
7. Apsaugokite prietaisą nuo drėgmės.
8. Laikykite vaikus atokiau nuo įrankio.

KOMPLEKTAVIMAS IR PRIEDAI

1. Darbinis šlifavimo padas: stačiakampis, trikampis, keturkampis (pritvirtintas prie įrankio) – 3 vnt.
2. Dulkių talpykla su maišeliu – 1 vnt.
3. Šlifavimo popierius po 3 vnt., kiekvienos formos šlifavimo padui (skirtingo grūdėtumo) – 9 vnt.

PASIRUOŠIMAS DARBUI

KAIP PASIRINKTI ŠLIFAVIMO POPIERIŲ

Stambesnio grūdėtumo šlifavimo popierius tinka didesnis daugumos medžiagų pirminiam šlifavimui, o smulkesnio grūdėtumo šlifavimo popierius skirtas baigiamajam šlifavimui, apdailai.

- Jeigu paviršius yra nelygus, darbą rekomenduojame pradėti stambesnio grūdėtumo šlifavimo popieriumi ir tęsti tol, kol paviršius išlyginamas.
- Toliau rekomenduojame pasirinkti vidutinio grūdėtumo šlifavimo popierių, juo pašalinami nelygumai, likę po šlifavimo stambaus grūdėtumo šlifavimo popieriumi.
- Šlifavimo pabaigoje patariame naudoti smulkaus grūdėtumo šlifavimo popierių.

KAIP UŽDĖTI ŠLIFAVIMO POPIERIŲ

Šliфуoklio padas yra lipnus, vadinamas „varnalėša“, dėl to šlifavimo popierių galima pakeisti lengvai ir greitai.

- Šlifavimo popierių prie darbinio pado (4) pridėkite taip, kad jo angos „a“ sutaptų su darbiniam pade esančiomis angomis ir prispauskite, per angas užtikrinamas veiksmingas dulkių šalinimas (pav. A).
 - Norėdami nuimti šlifavimo popierių, atitraukite vieną jo kraštą ir laikydami už jo nutraukite visą popierių.
- Naudokite perforuotą šlifavimo popierių, kad dulksės, per darbiniam pade esančias angas, galėtų lengvai patekti į dulkių šalinimo sistemą. Kiekvieną kartą, prieš šlifuodami naują šlifavimo popieriaus lapelį, šepetėliu arba šepetėliu, nuo darbinio pado nuvalykite dulkes ir kitus teršalus.**

Šliфуoklis papildomai, turi ir šlifavimo popieriaus tvirtinimo spaustukus, skirtus keturkampiiui ir stačiakampiiui padui, kurie naudojami tuo atveju, kai šlifavimo popierius nepritaikytas tvirtinimui prie lipnaus pado „varnalėšos“.

- Pasirinkite numatytam darbui tinkantį šlifavimo popierių.
- Norėdami, kad šlifavimo popierius suminkštėtų, patrinkite lygiąja puse į briauną, pvz., stalo.

- Atlaisvinkite šlifavimo popieriaus tvirtinimo spauštukus (5) (pav. B).
- Šlifavimo popierių uždėkite ant šlifuko pado (4).
- Patikrinkite, ar šlifavimo popieriuje esančios angos pilnai sutampa su darbiniam pade esančiomis angomis (4).
- Abu šlifavimo popieriaus galus užlenkite ant šlifuko pado briaunų.
- Užspauskite šlifavimo popieriaus tvirtinimo spauštukus (5).
- Patikrinkite, ar šlifavimo popierius gerai prisitvirtino.

Šlifavimo popierius turi gerai priglusti prie šlifuko pado, jis neturi laisvai judėti. Jeigu šlifavimo metu popierius atsilaisvina, jį reikia įtempti, taip šlifavimo popierius apsaugomas nuo greito susidėvėjimo, todėl ilgiau tinkamas naudoti.

DULKIŲ ŠALINIMAS

Vibracinio šlifuko komplekte yra talpykla su maišeliu dulkėms, dėl to apdorojamas paviršius išlieka švarus.

- Dulkių talpyklos tvirtinimą (3) įstatykite į dulkių šalinimo vamzdelį (2) ir sukdami į dešinę pritvirtinkite (pav. C).
- Patikrinkite, ar gerai pritvirtinote dulkių talpyklą, suimkite už talpyklos ir nestipriai truktelėkite (dulkių talpykla užsandarinta guminiu žiedu „O-ring“).
- Dulkių maišelis yra plastmasinės talpyklos viduje (3). Norėdami jį išvalyti, nuimkite plastmasinio korpuso galinę dalį (pav. D), nuimkite dulkių maišelį nuo tvirtinimo ir jį išvalykite. Dulkių maišelis uždedamas atvirkščiu nuėmimu eiliškumu.

DARBAS IR REGULIAVIMAS

JUNGIMAS IR IŠJUNGIMAS

Elektros tinklo įtampa turi atitikti įtampą, nurodytą šlifuko nominalių duomenų lentelėje.

Įjungimas – įjungimo mygtuką (1) nustatyti padėtimi I (pav. E). Išjungimas – įjungimo mygtuką (1) nustatyti padėtimi O.

DARBAS SU VIBRACINIŲ ŠLIFUKLIU

- Šlifavimo metu, visas darbinis padas turi būti uždėtas ant apdorojamo paviršiaus.
- Šlifuklį spauskite nedidele jėga, tolygiai, skersai arba išilgai, sukamaisiais judesiais slinkdami jį apdorojamu paviršiumi.
- Pirminiams šlifavimui atlikti naudokite didesnio grūdėtumo šlifavimo popierių, o baigiamiesiems smulkesnio grūdėtumo. Šlifavimo popieriaus rūšį geriausia pasirinkti bandant.
- Baigę šliuoti sumažinkite šlifuko spaudimą, atitraukite jį nuo nušliuoto paviršiaus ir tik tuomet išjunkite.

APTARNAVIMAS IR PRIEŽIŪRA

Prieš pradėdami, bet kokius instaliavimo, reguliavimo, remonto arba aptarnavimo darbus, ištraukite elektros laido kištuką iš elektros tinklo lizdo.

PRIEŽIŪRA IR LAIKYMAS

- Patariame, įrankį valyti po kiekvieno naudojimo.
- Valymui nenaudokite vandens arba kitokių skysčių.
- Įrankį valykite šepetėliu arba prapūskite žemo slėgio, suslėgto oro srautu. Nenaudokite jokių švaros priemonių nei skiediklių, jie gali apgadinti iš dirbtinių medžiagų pagamintas detales.
- Reguliariai valykite variklio korpuse esančias aušinimo angas, taip apsaugosite įrankį nuo perkaitimo.
- Jeigu skirstytuve pernelyg kibirkščiuoja, paprašykite kvalifikuoto asmens, kad patikrintų variklio anglinių šepetėlių būklę.
- Visada, įrankį laikykite sausoje, vaikams neprieinamoje vietoje.

DARBINIO PADO PAKĖITIMAS ARBA KEITIMAS KITOS FORMOS PADU

Atsižvelgdami į pageidavimus ir numatyto darbo rūšį, pasirinkite tinkamos formos darbinį padą. Darbinių padų, esančių įrankio komplekte, rūšys pavaizduotos pav. F

- Išukite darbinio pado tvirtinimo varžtus (4) (pav. G).
- Nuimkite ir pakeiskite padą.
- Prisukite tvirtinimo varžtus.

Apgadintą darbinį padą būtina nedelsiant pakeisti.

ANGLINIŲ ŠEPETĖLIŲ KEITIMAS

Susidėvėjusius (trumpesnius nei 5 mm), sudegusius ar įtrūkusius anglinius šepetėlius būtina nedelsiant pakeisti. Visada, tuo pat metu, keičiami abu angliniai šepetėliai.

Anglinius šepetėlius pakeisti gali tik kvalifikuotas asmuo, naudojantis originalias atsargines detales.

Bet kokius remonto darbus leidžiama atlikti tik autorizuotoje gamintojo remonto dirbtuvėje.

TECHNINIAI DUOMENYS

NOMINALŲ DUOMENYS

Vibracinis šlifuko	
Dydis	Vertė
Tinklo įtampa	230 V AC
Dažnis	50 Hz
Nominali galia	220 W
Sukimosi greitis be apkrovos	13000 min ⁻¹
Judesių skaičius	26000 min ⁻¹
Vibracinis šuolis	1 mm
Šlifavimo pado matmenys	104 x 112 mm
Apsaugos klasė	II
Svoris	1,28 kg
Pagamavimo metai	2020

TRIUŠKO IR VIBRACIJOS DUOMENYS

Garso slėgio lygis: LpA = 86 dB(A) K = 3 dB(A)

Garso galios lygis: LwA = 97 dB(A) K = 3 dB(A)

Vibracijos pagreičio vertė: ah = 17,9 m/s² K = 1,5 m/s²

APLINKOS APSAUGA



Elektrinių gaminių negalima išmesti kartu su buitines atliekomis, juos reikia atiduoti į atitinkamą atliekų perdirbimo įmonę. Informacijos apie atliekų perdirbimą kreipkitės į pardavėją arba vietos valdžios institucijas. Susidėvėję elektriniai ir elektroniniai prietaisai turi gauti kenksmingų medžiagų. Antriniam perdirbimui neatiduoti prietaisai kelia pavojų aplinkai ir žmonių sveikatai.

* Pasilikame teisę daryti pakeitimus.

„Grupa Topex Spółka z ograniczoną odpowiedzialnością“ Spółka komandytowa (toliau: „Grupa Topex“), kurios buveinė yra Varšuvoje, ul. Pograniczna 2/4 informuoja, kad visos šios instrukcijos (toliau: „instrukcija“) autorinės teisės, tai yra šioje instrukcijoje esantis tekstas, nuotraukos, schemos, paveikslai bei jų išdėstymas priklauso tik Grupa Topex ir yra saugomos pagal 1994 metais, vasario 4 dieną, dėl autorijų ir gretutinių teisių apsaugos, priimtą įstatymą (t.y., nuo 2006 metų įsigaliojęs įstatymas Nr. 90, vėliau 631 su įstatymo pakeitimais). Neturint raštiško Grupa Topex sutikimo kopijuoti, perduoti, skelbti spaudoje, keisti panaudojant komerciniams tikslams visą ar atskiras instrukcijos dalis yra griežtai draudžiama bei gresia civilinė ar baudžiamoji atsakomybė.

PIEZĪME: PIRMS ELEKTROIERĪCES LIETOŠANAS
UZSĀKŠANAS NEPIECIEŠAMS UZMANĪGI IZLASĪT ŠO
INSTRUKCIJU UN SAGLABĀT TO.

SPECĪĻĪE DROŠĪBAS NOTEIKUMI

SANDY DROŠĪBAS BRĪDINĀJUMI

Turiet elektroinstrumentu aiz izolētām satveršanas virsmām, jo slĪpmašinas virsma var saskarties ar paša vadu. Pārgriežot "dziļu" vadu, elektroinstrumenta atklātās metāla daļas var kļūt "dzīvas" un operatoram var izraisīt elektrošoku.

SlĪpējot koksnes vai metāla virsmas, kuras piemēram, ir krāsotas ar svīnu saturošām krāsām, var veidoties kaitīgi/toksiskie putekļi. Šādu putekļu ieelpošana vai kontakts ar tiem ir bīstams lietotāja vai trešo personu veselībai. Nepieciešams lietot atbilstošus personīgās aizsardzības līdzekļus – pusmaskas, aizsargbrilles. Nepieciešams pievienot arī putekļu nosūcošu instalāciju.

PIRMS SLĪPMAŠĪNAS LIETOŠANAS UZSĀKŠANAS

- SlĪpmašinas lietošanas laikā tā jātur stingri ar abām rokām.
- Pirms slĪpmašinas ieslēgšanas nepieciešams pārliecināties, ka slĪpmašīna nepieskaras ar slĪppapīru pie apstrādāšanai paredzētā materiāla.
- Pirms slĪpmašinas ieslēgšanas nepieciešams pārliecināties, ka slĪppapīrs ir stingri piestiprināts un slĪppapīra nostiprināšanās sviras atrodas slĪppapīra fiksācijas stāvoklī.
- Nedrīkst pieskarties pie slĪpmašinas kustīgām daļām.
- Pēc izslēgšanas slĪpmašīnu nedrīkst nolikt, kamēr kustīgās daļas neapstāsies.
- Jālieto aizsargmaska, ja slĪpšanas laikā veidojas putekļi. Putekļi, kas rodas slĪpējot virsmas ar svīnu saturošu krāsu, kā arī dažas koksnes un metāla virsmas, ir kaitīgi.
- Grūtniecēm un bērniem nedrīkst ienākt telpā, kur ar slĪpmašinas palīdzību tiek noņemta svina savienojumus saturošā krāsa.
- Telpā, kur ar slĪpmašinas palīdzību tiek noņemta svina savienojumus saturošā krāsa, nedrīkst ēst, dzert vai smēķēt.
- Nedrīkst izmantot garus pagarinātājus.

LIĻPMAŠĪNAS LIETOŠANAS LAIKĀ

- SlĪpmašinas darbības laikā ir jālieto prettrokšņu ausiņas un pusmasku.
- SlĪpmašīnu nedrīkst izmantot t.s. slapiem darbiem.
- Pirms pieslēgt slĪpmašīnu pie elektrotīkla pārliecināties, ka slēdzņa poga nav atrodama ieslēgtā pozīcijā.
- Ierīces barošanas vadu turēt drošā attālumā no slĪpmašinas kustīgām daļām.
- Strādājot ar slĪpmašīnu virs operatora galvas, nepieciešams lietot aizsargbrilles.
- SlĪpmašinas darbības laikā nedrīkst pārmērīgi spiest, lai slĪpmašīna nepārtrauktu savu darbību.

UZMANĪBU! Elektroierīce ir paredzēta darbam iekštelpās.

Neskatoties uz drošu konstrukciju, kā arī drošības un papildu aizsardzības līdzekļu izmantošanu, vienmēr pastāv neliels risks gūt ievainojumus darba laikā.

UZBŪVE UN PIELIETOJUMS

Orbitālā slĪpmašīna ir manuāla II izolācijas klases elektroiekārta, kuras piedziņu veido vienfāzes kolektora dzinējs. Orbitālā slĪpmašīna ir paredzēta koka, metāla, plastmasas un līdzīgu materiālu virsmu slĪpšanai un pūlēšanai, izmantojot atbilstošas graudainības slĪppapīrus. Pateicoties dažādās formas darba pamatnēm, var veikt darbu pat grūti pieejamās vietās. SlĪpmašīnu izmanto būvniecības-remontdarbos, kā arī visa veida amatierdarbos.

Ar slĪpmašīnu nedrīkst slĪpēt magniju un azbestu saturošus materiālus, kā arī ar ģipsi pārklātās virsmas.

GRAFISKĀS DAĻAS APRAKSTS

Zemāk minētā numerācija attiecas uz tiem ierīces elementiem, kas ir aprakstīti šīs instrukcijas grafiskajā daļā.

1. Slēdzis
 2. Putekļu novadīšanas tīcaurule
 3. Putekļu uzkrāšanas tvertne
 4. Darba pamatne
 5. SlĪppapīra piespiednis
- * Attēls un izstrādājums var nedaudz atšķirties.

IZMANTOTO PIKTOGRAMMU SKAIDROJUMS

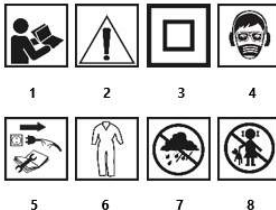

1. PIEZĪME! Ievērojiet īpašus piesardzības pasākumus!
2. Izlasiet lietošanas instrukciju, ievērojiet tajā ietvertos brīdinājumus un drošības nosacījumus!
3. Otrā aizsardzības klase.
4. Izmantojiet individuālos aizsardzības līdzekļus (aizsargbrilles, dzirdes aizsarglīdzekļus, putekļu masku).
5. Pirms remonta atvienojiet ierīci.
6. Izmantojiet aizsargapgārbu.
7. Aizsargājiet ierīci no mitruma.
8. Turiet bērnus prom no instrumenta.

APRĪKOJUMS UN PIEDERUMI

1. Darba pamatne – tainstūra, trijstūra, kvadrātveida (piestiprināta pie ierīces) – 3 gab.
2. Tvertne ar putekļu uzkrāšanas maisu – 1 gab.
3. SlĪppapīrs – 3 gab. katrai darba pamatnei (dažāda graudainības pakāpe) – 9 gab.

SAGATAVOŠANĀS DARBAM

SLĪPPAPĪRA IZVĒLE

SlĪppapīrs ar lielāku graudainības pakāpi ir paredzēts rupjai apstrādei un ir atbilstošs lielākajai daļai materiālu, savukārt slĪppapīrs ar mazāku graudainības pakāpi tiek izmantots apdāres darbos.

- Kad materiāla virsma nav līdzena, to nepieciešams apstrādāt ar lielākas graudainības pakāpes slĪppapīru, līdz virsma tiks izlīdzināta.
- Tad nepieciešams izmantot vidējās graudainības pakāpes slĪppapīru, lai likvidētu to, kas palika pēc apstrādes ar lielākas graudainības pakāpes slĪppapīru.
- Nobeigumā nepieciešams izmantot mazas graudainības pakāpes slĪppapīru, lai veiktu apdāres operācijas.

SLĪPPAPĪRA UZLIKŠANA

SlĪpmašīnai ir darba pamatne ar līpošiem elementiem, kad palīdz vienkārši un ātri nomainīt slĪppapīru.

- Pielikt slĪppapīru pie darba pamatnes (4) tā, lai slĪppapīra atveres „a” būtu atbilstošas slĪpmašinas darba pamatnes atverēm, un piespiest, nodrošinot efektīvu putekļu novadīšanu (**A att.**).
- Lai noņemt slĪppapīru, nepieciešams to atvilkt no vienas puses un tad pavilkt.

Jāizmanto perforētais slĪppapīrs, lai putekļi varētu nokļūt putekļu novadošā instalācijā caur darba pamatnes atverēm. Katru reizi nomainot slĪppapīru, nepieciešams notīrīt darba pamatni no putekļiem un notīrumiem, piemēram, ar suku vai otīņas palīdzību.

Turklāt slĪpmašinas kvadrātveida vai tainstūrveida darba pamatnēm var izmantot slĪppapīra piespiedņus tad, kad slĪppapīrs nav paredzēts piestiprināšanai pie līpošiem elementiem.

- Izvēlēties plānotajam darbam atbilstošu slĪppapīra graudainības pakāpi.

- Lai slīppapīru samīkstinātu, paberzt slīppapīra gludo virsmu ap kādu malu, piemēram, galda malu.
- Atlaist slīppapīra piespiedņus (5) (B att.).
- Novietot slīppapīru slīpmašīnas darba pamatnē (4).
- Jāpārlicinās, ka slīppapīra un darba pamatnes (4) atveres pārklājas.
- Ielocīt abus slīppapīra galus slīpmašīnas pamatnes malās.
- Piespiest slīppapīra piespiedņus (5).
- Pārlicināties, ka slīppapīrs ir stingri piestiprināts.

Slīppapīram ir cieši jāpieguļ slīpmašīnas darba pamatnei. Nedrīkst būt spraugām. Ja slīpēšanas laikā slīppapīrs izbīdīsies, tad nepieciešams novērst šo neatbilstību, kas ievērojami paildzinās izmantojamā slīppapīra lietošanas laiku.

PUTEKĻU NOSŪKŠANA

Orbitālas slīpmašīnas komplektācijā ir tvertne ar putekļu uzkrāšanas maisiņu apstrādājamās virsmas tīrības uzturēšanai.

- Ielikl putekļu uzkrāšanas tvertnes (3) stiprinājumu putekļu novadīšanas tīcaurulē (2) un nofiksēt, pagriežot pa labi (C att.).
- Pārbaudīt, vai putekļu uzkrāšanas tvertne ir stingri savienota ar putekļu novadošu tīcauruli, viegli pavelkot aiz putekļu uzkrāšanas tvertnes (putekļu uzkrāšanas tvertne ir noblīvēta ar gumijas gredzenu „o-ring“).
- Putekļu maisiņš ir novietots putekļu uzkrāšanas tvertnes (3) plastmasas korpusā. Lai iztukšotu maisiņu, nepieciešams atbīdīt plastmasas korpusa aizmugurējo gaļu (D att.), ņemot putekļu uzkrāšanas maisiņu no tā stiprinājuma un likvidēt maisiņa saturu. Putekļu maisiņa montāža notiek demontāžai pretējā secībā.

DARBS / IESTATĪJUMI

IESLĒŠANA / IZSLĒGŠANA

Elektrotīkla spriegumam ir jāatbilst slīpmašīnas nominālo parametru tabulā dotajam sprieguma lielumam.

Ieslēgšana – pārslēgt slēdža (1) pogu I pozīcijā (E att.).

Izslēgšana – pārslēgt slēdža (1) pogu O pozīcijā.

DARBS AR ORBITĀLO SLĪPMAŠĪNU

- Darba laikā visai darba pamatnes slīpēšanas virsmai ir jāatrodas uz apstrādājamās virsmas.
- Uz slīpmašīnu ir jāspiež mēreni, pa apstrādājamo virsmu jāpārvieto ar rotējošām kustībām, šķērsvirzienā vai garvirzienā.
- Rupjiem darbiem izmantot slīppapīru ar lielu graudainības pakāpi, bet apdāres darbiem – slīppapīru ar mazu graudainības pakāpi. Slīppapīra veidu vislabāk ir izvēlēties mēģinājumu ceļā.
- Beidzot pulēšanu, samazināt spiedienu uz slīpmašīnu un pacelt to virs apstrādājamās virsmas, un tikai tad izslēgt.

APKALPOŠANA UN APKOPE

Pirms sākt veikt jebkādas darbības, kas ir saistītas ar instalēšanu, regulāciju, remontu vai apkalpošanu, nepieciešams izņemt barošanas vada kontakt dakšu no elektrotīkla kontaktligzdās.

APKOPE UN UZGLABĀŠANA

- Ieteicams tīrīt ierīci katru reizi tieši pēc lietošanas.
- Tīrīšanai nedrīkst izmantot ūdeni vai citus šķidrumus.
- Ierīce jātīra ar otīņu vai ar zema spiediena saspīsta gaisa palīdzību. Nedrīkst izmantot tīrīšanas līdzekļus vai šķīdinātājus, jo tie var sabojāt plastmasas elementus.
- Regulāri tīrīt dzinēja korpusa ventilācijas spraugas, lai nepieļautu ierīces pārkaršanu.
- Pārmērīgas kolektora dzirksteļošanas gadījumā dzinēja oglekļa suku stāvokļa pārbaude ir jāveic tikai kvalificētai personai.
- Ierīce vienmēr ir jāuzglabā sausā, bērniem nepieejamā vietā.

DARBA PAMATNES NOMAIŅA

- Atkarībā no vajadzībām un izpildāmā darba veida nepieciešams izmantot atbilstošu darba pamatni. Darba pamatņu veidus, kas atrodas ierīces aprīkojumā, var apskatīties **F attēlā**.
- Aizskrūvēt darba pamatnes (4) nostiprinātājskrūves (G att.).
 - Ņemot nomainīt darba pamatni.
 - Aizskrūvēt nostiprinātājskrūves.

Bojāta darba pamatne ir nekavējoties jānomaina.

OGLEKĻA SUKU NOMAIŅA

Nolietotās (isākas par 5 mm), sadedzinātās vai pīsušās dzinēja oglekļa suku nepieciešams uzreiz nomainīt. Vienmēr vienlaicīgi ir jāmaina abas oglekļa suku.

Oglekļa suku nomainītu drīkst veikt tikai kvalificēta persona, kura izmanto oriģinālās rezerves daļas.

Jebkura veida defekti ir jānovērš tikai ražotāja autorizētā servisa centrā.

TEHNISKIE PARAMETRI

NOMINĀLIE PARAMETRI

Orbitālā slīpmašīna	
Parametrs	Vērtība
Barošanas spriegums	230 V AC
Barošanas frekvence	50 Hz
Nomināla jauda	220 W
Rotācijas ātrums tukšgaitā	13000 min ⁻¹
Oscilāciju skaits	26000 min ⁻¹
Oscilāciju solis	1 mm
Darba pamatnes izmērs	104 x 112 mm
Aizsardzības klase	II
Masa	1,28 kg
Ražošanas gads	2020

DATI PAR TROKSNĪ UN VIBRĀCIJĀM

Akustiskā spiediena līmenis: LpA = 86 dB(A) K = 3 dB(A)

Akustiskās jaudas līmenis: LwA = 97 dB(A) K = 3 dB(A)

Vērtība, kas mēra vibrāciju paātrinājumu: ah = 17,9 m/s² K = 1,5 m/s²

VIDES AIZSARDZĪBA



Elektroinstrumentus nedrīkst izmest kopā ar sadzīves atkritumiem. Tie ir jānodod utilizācijai attiecīgajiem uzņēmumiem. Informāciju par utilizāciju var sniegt produkta pārdevējs vai vietējie varas orgāni. Nolietotās elektriskās un elektroniskās ierīces satur videi kaitīgas vielas. Ierīce, kura netika pakļauta otrreizējai izveiveli pārstrādei, rada potenciālus draudus videi un cilvēku veselībai.

* Ir tiesības veikt izmaiņas.

* Grupa Spółka z ograniczoną odpowiedzialnością* Spółka komandytowa „Grupa Topex Spółka z ograniczoną odpowiedzialnością” (turpmāk „Grupa Topex”) ar galveno ofisu Varšavā, ul. Pograniczna 2/4, informē, ka visa veida autoritētas attiecībā uz dotās instrukcijas (turpmāk „Instrukcija”) saturu, tai skaitā uz tās tekstiem, samazinātām fotogrāfijām, shēmām, zīmējumiem, kā arī attiecībā uz tās kompozīciju, pieder tikai Grupa Topex, kuras ir aizsargātas ar likumu saskaņā ar 1994. gada 4. februāra „Likumu par autoritētibām un blakustiesībām” (Likumu Wzrostniesz 2006 nr. 90, 631. poz. ar tump. izm.). Visas Instrukcijas kopumā vai tās noteikto daļu kopēšana, apstrāde, publicēšana vai modificēšana komercmērķiem bez Grupa Topex rakstiskās atļaujas ir stingri aizliegta. pretējā gadījumā pārkāpējs var tikt saukts pie kriminālas vai administratīvas atbildības.

TÄHELEPANU: ENNE ELEKTRITÖÖRIISTAGA TÖÖTAMA ASUMIST LUGEGE HOOLIKALT LÄBI KÄESOLEV JUHEND JA HOIDKE SEE ALLES HILISEMAKS KASUTAMISEKS.

ERIOHUTUSJUHISED

LIIVAOHUTUSNÕUDED

Hoidke elektrilist tööriista isoleeritud haardepindadest, sest lihvimispiind võib puutuda kokku oma juhtmega. „Pingedatud“ juhtme lõikamine võib elektritööriista avatud metallosad pingesse viia ja operaatorile elektrilöögi anda.

Pliisisaldusega värvidega värvitud puit- ja metallpindade lihvimisel võib tekkida kahjulik/mürgine tolm. Kokkupuude sellise tolmuga või selle sissehingamine võib kahjustada seadmega töötaja või läheduses viibivate isikute tervist. Kasutage vastavat kaitsevarustust, nagu: respiraator ja kaitseprillid. Lülitage sisse tolmueemaldusseade.

ENNE LIHVIJAGA TÖÖ ALUSTAMIST

- Lihvimise ajal hoidke lihvijat kindlalt, mõlema käega.
- Enne lihvija käivitamist, veenduge, et selle lihvipaber ei puutuks vastu pinda, mida hakkate töötlemata.
- Enne lihvija käivitamist veenduge, et lihvipaber oleks kindlalt kinnitatud ja et paberi kinnitusklamber suletud asendis.
- Ärge puudutage lihvija osi, mis parasjagu liiguvad.
- Pärast lihvija väljalülitamist ärge asetage lihvijat käest enne, kui selle liikuvad osad on täielikult peatunud.
- Kui lihvimise ajal tekib tolm, kasutage kaitsemaski. Tolm, mis tekib pliid sisaldavate värvidega värvitud pindade, samuti teatud puudilike ning metalli lihvimisel on tervisele kahjulik.
- Vaseid ja lapsed ei tohi viieks ruumis, kus lihvija abil eemaldatakse pliühendeid sisaldavat värvi.
- Ruumis, kus lihvija abil eemaldatakse pliühendeid sisaldavat värvi, ei tohi süüa, juua ega suitsetada.
- Vältige liiga pikkade pikendusjuhtmete kasutamist.

LIHVIJAGA KASUTAMISE AJAL

- Lihvijaga lihvimise ajal kasutage alati kõrvaklappe ja respiraatorit.
- Lihvija ei ole mõeldud märgade pindade töötlemiseks.
- Enne lihvija ühendamist vooluvõrku veenduge, et lihvija tööolüti ei oleks sisselülitatud asendis.
- Hoidke teitejuhe eemal lihvija liikuvatest osadest.
- Kui töötate lihvijaga pinda, mis asub teie peast kõrgemal, kasutage kaitseprille.
- Lihvijaga lihvimise ajal ärge vajutage sellele liiga tugevalt. See võib põhjustada lihvija seiskumise.

TÄHELEPANU! Seade on mõeldud kasutamiseks siseringkonnas.

Vaatamatu turvakonstruktsiooni kasutamisele kogu töö vältel, turvavahendite ja lisakaitsevahendite kasutamisele, eksisteerib seadmega töötamise ajal alati kehavigastuste oht.

EHITUS JA OSTARVE

Taldlihvija on II klassi isolatsiooniga elektrilised käsitööriistad. Seadme paneb tööle ühefaasiline kommutaatormootor. Taldlihvija on mõeldud puit- ja metallpindade, plastmaterjalide ning muude sarnaste materjalide lihvimiseks, kasutades iga materjali jaoks vastava jämedusega lihvipaberit. Tänu võimalusele kasutada eri kujuga lihvitaldu, saab lihvijaga töödelda isegi raskesti ligipääsetavaid kohti. Seadmete kasutusala on ehitus- ja remonditööd ning kõik kodus majapidamises amatöörina tehtavad sarnased tööd.

Lihvijat on keelatud kasutada lihvijat magneesiumi või asbesti sisaldavate materjalide ning kipsiga kaetud pindade lihvimiseks.

JOONISTE SELGITUS

Altoodud numeratsioon vastab käesoleva juhendi joonistel toodud seadme elementide numeratsioonile.

1. Tööolüti
2. Tolmueemaldusotsak
3. Tolmukogumisanum
4. Lihvtald
5. Lihvpaberi kinnitamise klamber

* Võib esineda erinevusi joonise ja toote enda vahel
KASUTATUD PIKTOGRAMMIDE SELGITUS.

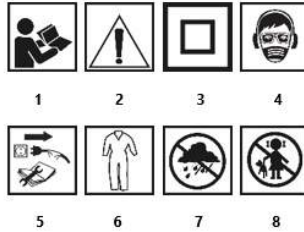

1. MÄRKUS! Võtke spetsiaalseid ettevaatusabinõusid!
2. Lugege kasutusjuhendit, järgige selles sisalduvaid hoiatusi ja ohutustingimusi!
3. Teine kaitseklass.
4. Kasutage isikukaitsevahendeid (kaitseprillid, kuulmiskaitsevahendid, tolmumaski).
5. Enne remonti ühendage seade lahti.
6. Kasutage kaitseriietust.
7. Kaitske seadet niiskuse eest.
8. Hoidke lapsi tööriistast eemal.

VARUSTUS JA TARVIKUD

1. Ristkülikukujuline lihvitald, kolmnurkne lihvitald, ruudukujuline lihvitald (seadme küljes) – 3 tk
2. Tolmukogumiskotiga anum – 1 tk
3. Lihvpaber, 3 tk iga lihvitalta jaoks (eri jämedusega) – 9 tk

ETTEVALMISTUS TÖÖKS

LIHVAPABERI VALIK

Jämedamaterjaline lihvipaber sobib enamiku materjalide esmaseks töötlemiseks, peenematerjalist lihvipaberit aga kasutatakse viimistlustööde juures.

- Kui töödeldav pind ei ole sile, alustage tööd jämedamaterjalise lihvipaberiga ja jätkake sellega kuni sileda pinna saavutamiseni.
- Järgnevalt kasutage keskmise teraga lihvipaberit, et eemaldada jämeda lihvipaberiga töötlemisel tekkinud jäägid.
- Lõpuks viimistlege pind peeneterjalise lihvipaberiga.

LIHVAPABERI PAIGALDAMINE

Lihvija on varustatud takjakkinnitusega lihvitald, mis võimaldab vahetada lihvipabereid kiiresti ja mugavalt.

- Asetage lihvipaber lihvitalle (4) nii, et paberi avasused langeksid kokku lihvitala avastega ja vajutage kinni, et tagada tolmupõhjalik eemalejuhtimine (joonis A).
- Lihvpaberi eemaldamiseks venitage see ühest servast lahti ja tõmmake lihvitalt maha.

Kasutage aukudega lihvipaberit, sest siis pääseb tolm läbi lihvitala aukude tolmueemaldussüsteemi. Iga kord enne lihvipaberi vahetamist puhastage lihvitald, eemaldage sellelt tolm ning kõikvõimalik mustus näiteks harja või pintsi abil.

Lihvijal on olemas ka kinnitusklamber lihvipaberi kinnitamiseks ruudu- või ristkülikukujulise talle külge. Klambrit kasutatakse selliste lihvipaberite kinnitamiseks, mis ei ole mõeldud takjakkinnituse jaoks.

- Valige planeeritava töö jaoks sobiva jämedusega lihvipaber.
- Paberi pehendamiseks hõõruge paberit sileda poolega näiteks vastu laua serva.
- Vabastage lihvipaberi kinnitusklambrid (5) (joonis B).
- Asetage lihvipaber lihvija tallele (4).
- Veenduge, et lihvipaberi ja lihvitala (4) avad langeksid täielikult kokku.

- Murdke lihvpaperi mõlemad otsad lihvija talle otste alla.
- Vajutage lihvpaperi kinnitusklambriid (5) kinni.
- Veenduge, et lihvpaper oleks piisavalt tugevalt kinnitatud.

Lihvpaber peab asetsema tihedalt vastu lihvija taldale. Lihvpaber ei tohi olla lõtv. Kui paber lihvimise ajal välja venib, tuleb seda pingutada. See pikendab märgatavalt lihvpaperi kasutusaeaga.

TOLMU EEMALDAMINE

Taldirihvija on kaasas seadme külge ühendatav tolmu kogumiskotiga anum, mis aitab hoida lihvitava pinna puhtana.

- Asetage tolmu anum (3) kinnitus tolmu kogumisotsakule (2) ja kinnitage pöörates paremale (**joonis C**).
- Veenduge, et tolmu anum asetseb tolmu kogumisotsakul piisavalt kindlalt. Selleks sikutage tolmu anumat pisut (tolmu anum on tihendatud kummist tihendusrõngaga).
- Tolmukott paikneb tolmu anumast plastkorpuses (3). Tolmukoti tühjendamiseks eemaldage plastkorpuse tagumine osa (**joonis D**), võtke tolmukott välja ja tühjendage. Tolmu kogumiskoti paigaldamine toimub vastupidises järjekorras võrreldes selle eemaldamisega.

TÖÖ / SEADISTAMINE

SISSELÜLITAMINE / VÄLJALÜLITAMINE

Võrgu pinget peab vastama lihvija nominaaltabelis toodud pingetüübivõrrele.

Sisselülitamine - lülitage tööüliti (1) nupp asendisse I (**joonis E**).

Väljalülitamine - lülitage tööüliti (1) nupp asendisse 0.

TALDIRHVIJAGA TÖÖTAMINE

- Kogu lihvija tald peab asetsema vastu töödeldavat pinda.
- Libistage lihvijat mõõduka tugevusega vajutades ringikujuliste liigutustega, piki- või ristisuunas mõõda töödeldavat pinda.
- Robustsemate tööde jaoks kasutage jämedateralist, viimistlustööde jaoks aga peeneteralist lihvpaperit. Sobiva jämedusega lihvpaper valige proovimise teel.
- Poleerimise lõpetamisel vähendage järkjärgult survet lihvijale, tõstke see töödeldava pinna kohale ja alles siis lülitage välja.

HOOLDUS JA HOIDMINE

Enne mistahes paigaldus-, reguleerimis-, parandus- või hooldustoiminguid tõmmake seadme toitejuhtme pistik pistikupesast välja.

HOOLDAMINE JA TRANSPORT

- Soovitame puhastada seadet iga kord vahetult pärast kasutamist.
- Ärge kasutage seadme puhastamiseks vett ega muid vedelikke.
- Puhastage seadet puhta lapiga või nõrga suruõhujoo abil. Ärge kasutage puhastusvahendeid ega lahusteid, sest need võivad kahjustada seadme plastosi.
- Puhastage regulaarselt ventilatsiooniavasis mootori korpuses, et vältida seadme ülekuumenemist.
- Juhtul, kui kommutaatorist lendab liigselt sädemeid, laske vastava kvalifikatsiooniga isikul kontrollida mootori süsiharjade seisundit.
- Hoidke seadet kuivas, lastele kättesaamatus kohas.

LIHVTALLA VAHETAMINE

Kasutage töö iseloomuga sobivat lihvitalda. Seadmega kaasas olevate töötaldade liigid on näidatud joonisel F.

- Keerake lahti lihvitalda (4) kinnituskruidid (**joonis G**).
- Eemaldage tald ja paigaldage uus.
- Keerake kinnituskruidid kinni.

Kahjustatud lihvitald tuleb kohe välja vahetada.

SÜSIHARJADE VAHETAMINE

Mootori kulunud (lühemad kui 5 mm), kõrbenud või rebenenud süsiharjad tuleb kohe välja vahetada. Vahetage alati mõlemad süsiharjad korraga.

Ualdage süsiharjade vahetamine kvalifitseeritud isikule, kes kasutab originaalvaruosi.

Mistahes vead laske parandada seadme tootja volitatud hooldusfirmas.

TEHNILISED PARAMEETRID

NOMINAALANDMED

Taldlihvija	
Parameeter	Väärtus
Toitepinge	230 V AC
Toitesagedus	50 Hz
Nominaalvõimsus	220 W
Pöörlemiskiirus ilma koormuseta	13000 min ⁻¹
Võngete arv	26000 min ⁻¹
Võngete kõrgus	1 mm
Lihvtalla mõõdud	104 x 112 mm
Kaitseklass	II
Kaal	1,28 kg
Tootmisaja	2020

MÜRA JA VIBRATSIOONI PUUDUTAVAD ANDMED

Helirõhutase: $L_{PA} = 86 \text{ dB(A)}$ $K = 3 \text{ dB(A)}$

Müra võimsustase: $L_{WA} = 97 \text{ dB(A)}$ $K = 3 \text{ dB(A)}$

Mõõdetud vibratsioonitase: $a_{n1} = 17,9 \text{ m/s}^2$ $K = 1,5 \text{ m/s}^2$

KESEKONNAKAITSE

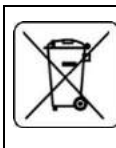

Ärge visake elektriseadmeid olmeprügi hulka, viige need käitlemiseks vastavasse asutusse. Infot toote ülitseerimise kohta annab müüja või kohalik omavalitsus. Kasutatud elektrilised ja elektroonilised seadmed sisalduvad keskkonnale ohtlike aineid. Ümbertõotlemata seade kujutab endast ohtu keskkonnale ja inimeste tervisele.

* Tootjal on õigus muudatusi sisse viia.

„Grupa Topex Spółka z ograniczoną odpowiedzialnością“ Spółka komandytowa, asukohaga Varasavi, ul. Pograniczna 2/4 (edaspidi: „Grupa Topex“) informeerib, et kõik käesoleva juhendiga (edaspidi: juhend), muuhulgas selle teksti, fotode, skeemide, jooniste, samuti selle ülesehitusega seotud autoriõigused kuuluvad eranditult Grupa Topex'ile ja on kaitsitud 4. veebruaril 1994 autoriõiguste ja muude samaste õiguste seadusega (vt. Seaduste ajakiri 2006 Nr 90 Lk 631 koos hilisemate muudatustega). Kogu juhendi või selle osade kopeerimine, töötlemine ja modifitseerimine kommertsusmärkidel ilma Grupa Topex'i kirjaliku loata on rangelt keelatud ning võib kaasa tuua tsiviilvastutuse ning karistuse.

ВНИМАНИЕ: ПРЕДИ ДА ПРИСТЪПИТЕ КЪМ УПОТРЕБА НА ЕЛЕКТРОИНСТРУМЕНТА СЛЕДВА ВНИМАТЕЛНО ДА ПРОЧЕТЕТЕ НАСТОЯЩАТА ИНСТРУКЦИЯ И ДА Я ЗАПАЗИТЕ С ЦЕЛ ПО-НАТАТЪШНО ИЗПОЛЗВАНЕ.

ПОДРОБНИ ПРАВИЛА ЗА БЕЗОПАСНОСТ

ПРЕДПАЗНИ МЕРКИ ЗА БЕЗОПАСНОСТ

Дръжте електроинструмента за изолирани захващащи повърхности, защото шлифовъчната повърхност може да се докосне до собствения му кабел. Прерязването на "жива" жица може да направи откритите метални части на електроинструмента "под напрежение" и може да причини токов удар на оператора.

При шлифване на дървени и метални повърхности боядисани с бои с добавка на олово, могат да възникнат вредни /токсични прахове. Контактът или вдишването на такива прахове е опасно за здравето на обслужващото лице и на страничните лица. Трябва да употребявате съответните средства за лична защита, като например: филтриращи полумаски, предпазни очила. Трябва да включите инсталация изсмукваща праха.

ПРЕДИ ДА ПРИСТЪПИТЕ КЪМ УПОТРЕБА НА ШЛАЙФА

- По време на употреба дръжте шлайфа здраво с двете ръце.
- Преди включването на шлайфа проверете дали той не се допира чрез абразивната хартия до материала, който обработвате.
- Преди включването на шлайфа проверете, дали абразивната хартия е здраво закрепена, както и това, дали закрепващите лостове се намират в положение, при което хартията да е здраво притисната от тях.
- Не бива да се докосват движещите се части на шлайфа.
- Не бива да оставяте шлайфа след изключването му, преди да спрат да се движат неговите части.
- Трябва да използвате предпазна маска , ако по време на шлайфането се отделя прах. Прахът, отделящ се при шлайфането на повърхности боядисани с оловни бои , някои видове дървесина и метали, е вреден.
- Бременните жени и децата не бива да влизат в помещението, в което с помощта на шлайфа се отстранява боя , съдържаща оловни съединения.
- В помещението, в което с помощта на шлайфа се отстраняват бои, съдържащи оловни съединения не бива да се яде, пие или пуши.
- Избягвайте употребата на дълги разклонители.

ПРИ УПОТРЕБА НА ШЛАЙФА

- Обезателно използвайте шумозаглушители и предпазна полумаска.
- Шлайфът не е предназначен за работа на мокро.
- Преди да включите шлайфа в мрежата, проверете дали пусковият бутон не е във включено положение.
- Захранващия проводник обезателно трябва да е далеч от подвижните части на шлайфа.
- Ако по време на работа шлайфът се намира над главата на оператора, използвайте предпазни или специални защитни очила.
- При работа с шлайфа не бива да оказвате върху него прекомерен натиск, тъй като това би могло да доведе до спирането му.

ВНИМАНИЕ! Съоръжението е предназначено за работа в затворени помещения.

Въпреки употребата на конструкция, която по принцип е безопасна, употребата на предпазни и допълнителни защитни средства, винаги съществува минимален риск от нараняване по време на работа.

СТРУКТУРА И ПРИЛОЖЕНИЕ

Виброшлайфовете са ръчни електроинструменти с изолация II класа . Тези устройства се задвижват с помощта на еднофазен колекторен двигател. Виброшлайфът е предназначен за шлифване и полиране на дървени, метални и пластмасови повърхности, както и други подобни материали , използвайки абразивна хартия със съответните параметри. Благодарение на употребата на различни работни плотове е възможно да се работи дори в труднодостъпни места. Областите на употреба включват извършването на ремонтно-строителни работи , както и на всякакви дейности свързани със самостоятелната любителска дейност (майсторене).
Не се разрешава използването на шлайфа за обработка на материали съдържащи магнезий, азбест или повърхности, покрити с гипс.

ОПИСАНИЕ НА ГРАФИЧНИТЕ СТРАНИЦИ

Долупосочената номерация се отнася до елементите на устройството представени на графичните страници на настоящата инструкция.

1. Пусков бутон
 2. Накрайник за отвеждане на праха
 3. Съд за събиране на праха
 4. Работен плот
 5. Клема за закрепване на абразивната хартия
- * Може да има разлики между чертежа и изделието

ОБЯСНЕНИЕ НА ИЗПОЛЗВАНИТЕ ПИКТОГРАМИ

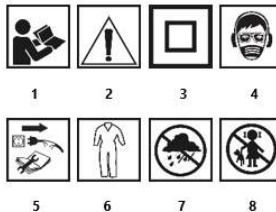

1. ЗАБЕЛЕЖКА! Вземете специални предпазни мерки!
2. Прочетете ръководството за експлоатация, спазвайте съдържащите се в него предупреждения и условия за безопасност!
3. Втори клас на защита.
4. Използвайте лични предпазни средства (предпазни очила, средства за защита на слуха, маска за прах).
5. Изключете устройството преди ремонт.
6. Използвайте защитно облекло.
7. Защитете устройството срещу влага.
8. Дръжте децата далеч от инструмента.

ОБОРУДВАНЕ И АКСЕСОАРИ

1. Правоъгълен, триъгълен, квадратен работен плот (монтиран към устройството) – 3 бр.
2. Съд с торба за събиране на прах – 1 бр.
3. Абразивна хартия по 3 бр. за всеки работен плот (различен размер) – 9 бр.

ПОДГОТОВКА ЗА РАБОТА

ИЗБОР НА АБРАЗИВНА ХАРТИЯ

Едрозърнестата абразивна хартия е предназначена за обработка на гравави материали, а дребнозърнестата хартия служи за обработка на фини повърхности.

- Когато повърхността не е гладка, използвайте първо едрозърнестата хартия докато се изглади.
- След това използвайте среднозърнестата хартия с цел премахване на следите от обработката с едрозърнестата хартия.
- Накрая използвайте дребнозърнестата хартия с цел да постигнете фина обработка

МОНТИРАНЕ НА АБРАЗИВНАТА ХАРТИЯ

Шлайфът е снабден с работен плот с т.н. „лепка, която позволява лесно и бързо монтиране на абразивната хартия.

- Доближете абразивната хартия до работния плот (4) така, че неговите отвори „а“ да съвпадат с отворите на работния плот на шлайфа и я притиснете, което ще осигури ефективно отстраняване на праха (черт. А).

- За да свалите абразивната хартия, трябва да я издърпате леко от едната страна и след това да я извадите.

Използвайте перфорирана абразивна хартия, за да може прахът да достигне през отворите в работния плот до инсталацията за отвеждане на праха. Преди всяка една смяна на абразивната хартия почиствайте работния плот, отстранявайки от него праха и всякакви други замърсявания с помощта на голяма четка и малка четчица. Освен това шлайфът е допълнително снабден с клеми за закрепване на абразивната хартия към квадратния и правоъгълния плот в случай на употреба на абразивна хартия, която не е предназначена за закрепване посредством лепка.

- Изберете размера на абразивната хартия така, че да отговаря на предвидената работа.

- С цел омокотяването на хартията я придвижете отгоре надолу по ръба на масата.

- Разхлабете клемите закрепващи абразивната хартия (5) (черт. В).

- Слагате абразивната хартия върху плота на шлайфа (4).

- Проверявате дали отворите в абразивната хартия съвпадат изцяло с отворите на работния плот (4).

- Закрепвате двата края на абразивната хартия към ръбовете на плота на шлайфа.

- Затягате клемите закрепващи абразивната хартия (5).

- Проверявате дали абразивната хартия е здраво закрепена.

Абразивната хартия трябва плътно да приляга към плота на шлайфа. Не трябва да има никакъв луфт. Ако по време на работа хартията се измести, следва да се отстрани луфта, което значително ще удължи времетраенето на нейното използване.

ОТВЕЖДАНЕ НА ПРАХА

Виброшлайфът е снабден със съд и торба за събиране на прах с цел поддържането на чиста обработвана повърхност.

- Закрепвате съда за събиране на прах (3) към накрайника за отвеждане на прах (2) и го фиксирате чрез завъртане надясно (черт. С).

- Проверявате дали съдът е добре закрепен към накрайника за отвеждане на праха, като леко издърпвате съда към себе си (съдът за прах е херметизиран посредством гумен пръстен, т.н. о-пръстен)

Торбата за прах е разположена в пластмасовия корпус на съда за прах (3). За да го изпразните, трябва да снемете задната част на пластмасовия корпус (черт. D), да свалите торбата за прах и да изпразните нейното съдържание. Монтажът на торбата за прах се извършва в последователност, обратна на нейния демонтаж.

РАБОТА/НАСТРОЙКИ

ВКЛЮЧВАНЕ/ИЗКЛЮЧВАНЕ

Напрежението на мрежата трябва да съответства по размер на напрежението посочено върху табелката с технически данни на шлайфа.

Включване – премествате пусковия бутон (1) в позиция I (черт. E).

Изключване – премествате пусковия бутон (1) в позиция O.

РАБОТА С ВИБРАЦИОННАТА ШЛАЙФМАШИНА

- По време на работа цялата шлифовъчна повърхност на работния плот трябва да се намира върху обработваната повърхност.

- Упражнявайте умерен натиск върху шлайфа, като го премествате върху обработвания материал посредством кръгови движения в напречна или надлъжна посока.

- За грапави повърхности използвайте абразивна хартия с по-едри зърна, а за фини работи - с по-дребно зърно.

Абразивната хартия е най-добре да избирате посредством многократни опити.

- Приключвайки полирането трябва да намалите натиска върху шлайфа, като го вдигнете над обработваната повърхност и едва тогава го изключите.

ОБСЛУЖВАНЕ И ПОДДРЪЖКА

Преди да пристъпите към каквито и да било операции по инсталирането, регулирането, ремонта или обслужването, следва да извадите щепсела на захранващия проводник от мрежовия контакт.

ПОДДРЪЖКА И СЪХРАНЯВАНЕ

- Препоръчва се почистването на устройството да се извършва след всяка една употреба.

- При почистване не трябва да се използват вода или други течности.

- Устройството почиствайте с помощта на четчица или с помощта на състен въздух с ниско налягане. Не бива да се използват никакви почистващи средства или разтворители, тъй като те биха могли да повредят пластмасовите части.

- Редовно почиствайте вентилационните пролуки в корпуса на двигателя, за да не се стигне до прегряване на устройството.

- В случай на прекомерно искрене на колектора се обърнете към квалифицирано лице с цел проверка на техническото състояние на въглеродните четки на двигателя.

- Устройството съхранявайте винаги в сухо и недостъпно за деца място.

СМЯНА/ПОДМЯНА НА РАБОТНИЯ ПЛОТ

В зависимост от нуждите и вида на извършваната работа трябва да се използва съответен работен плот. Видовете работни плотове, с които е снабдено устройството, са показани на черт. F

- Отвинтвате болтовете закрепващи работния плот (4) (черт. G).

- Свалете и сменете плота.

- Затягате закрепващите болтове.

Повреденият работен плот следва да бъде незабавно сменен .

СМЯНА НА ВЪГЛЕРОДНИТЕ ЧЕТКИ

Употребените (по-къси от 5 mm), изгорели или счупени въглеродни четки на двигателя трябва веднага да бъдат сменени. Винаги се извършва едновременно смяната на двете въглеродни четки. Операцията по смяната на въглеродните четки следва задължително да се повери на квалифицирано лице, използвайки оригинални части.

Всякакъв вид повреда трябва да бъдат отстранявани от оторизирания Сервиз на производителя.

ТЕХНИЧЕСКИ ПАРАМЕТРИ

НОМИНАЛНИ ДАННИ

Виброшлайф	
Параметър	Стойност
Захранващо напрежение	230 V AC
Честота на захранването	50 Hz
Номинална мощност	220 W
Скорост на оборотите без натоварване	13000 min ⁻¹
Брой на осцилациите	26000 min ⁻¹
Ход на осцилациите	1 mm
Размер на шлифовъчния плот	104 x 112 mm

Класа на заштитеност	II
Маса	1,28 kg
Година на производство	2020

ДАНИИ ЗА ШУМА И ВИБРАЦИИТЕ

Ниво на акустичното налягане: $LpA = 86 \text{ dB(A)}$ $K = 3 \text{ dB(A)}$
Ниво на акустичната мощност: $LwA = 97 \text{ dB(A)}$ $K = 3 \text{ dB(A)}$
Стойност на вибрационните ускорения: $ah = 17,9 \text{ m/s}^2$ $K = 1,5 \text{ m/s}^2$

ОПАЗВАНЕ НА ОКОЛНАТА СРЕДА



Електрическите захранвани изделия не трябва да се извършват с домашните отпадъци, а трябва да се предадат за оползотворяване в съответните заводи. Информация за оползотворяването може да бъде получена от продавача на изделието от местните власти. Негодното електрическо и електронно оборудване съдържа опасни вещества за околната среда. Оборудването, неотдадено за рециклиране, представлява потенциална заплаха за околната среда и за здравето на хората.

* Запазва се правото за извършване на промени.

„Група Торех Спółка z ograniczoną odpowiedzialnością“ Spółka komandytowa със седалище във Варшава, ул. Поранична 2/4 (наричана по-нататък : „Група Торех“) информира, че всякакви авторски права относно съдържанието на инструкцията (наричана по-нататък : „Инструкция“), включващи между другото нейния текст, поместените фотографии, схеми, чертежи, а също и нейните композиции, принадлежат изключително на Група Торех и подлежат на правна защита съгласно закона от 4 февруари 1994 година относно авторското право и сродните му права (еднороден текст в Държавен вестник 2006 № 90 поз. 631 с по-късните изменения). Копирането, преработването, публикуването, модифицирането с комерческа цел на цялата инструкция, както и на отделните й елементи без съгласието на Група Торех изразено в писмена форма, е строго забранено и може и може да доведе до привличането към гражданска и наказателна отговорност.



ПРИЈЕВ ОРИГИНАЛНИХ УПУТА ВИБРАЦИЈСКА БРУСИЛКА 59G320

ПОЗОР: ПРИЕ ПОЧЕТКА КОРИШТЕНЈА ЕЛЕКТРИЧНОГ АЛАТА ТРЕБА ПАЗЛИВО ПРОЧИТАТИ ТЕ УПУТЕ И СПРЕМИТИ ИХ ЗА ДАЛЈНЕ КОРИШТЕНЈЕ.

ПОСЕБНИ ПРОПСИ О СИГУРНОСТИ

SANDY СИГУРНОСНА УПОЗОРЕЊА

Држете електрични алат за изолирани површина за hvatanje, jer brusna површина може додирнути властити кабел. Резање žice под напоном може отворити изложене металне дијелове електричног алата под напоном и довести до електричног удара.

Прашина која може настати тјјекот брушења површина бојаних оловног бојом, неких врста дрвета и метала је штетна/токсична. Контакт или удисање праšине у којој се налазе spojeви олова може бити штетно по здравље рукователја или других особа. Користите одговарајућа средства индивидуалне заштите, као што су полумаске с филтерима и заштитне наочале. Приклучите инсталацију за одвод праšине.

ПРИЕ ПОЧЕТКА КОРИШТЕНЈА БРУСИЛЦЕ

- Код кориштенја брусилцу држете чврсто, с обје руке.
 - Прије укључивања брусилце проверите да ли брусни папир не додирuje материјал који желите обрадивати.
 - Прије укључивања брусилце проверите да ли брусни папир је добро причвршчен те да ли је полуга за причвршчување папира у положају стегања папира.
 - Не дирате елементе брусилце који су у покрету.
 - Немојте одложити уређај док се njegови покретни дијелови не зауставе.
 - Ако код брушења настaje прашина, користите заштитну маску.
- Прашина која настaje тјјекот брушења површина бојаних оловног бојом, неких врста дрвета и метала је штетна.

- Труднице и деца не смију улазити у просторије у којима се користи брусилца за скидање боје која садржи spojeве олова.
- Немојте јести, пити ни пушити у просторјима гдје се користи брусилца за скидање боје која садржи spojeве олова.
- Избегавajte кориштенје дугих продужних каблова.

ЗА ВРИЈЕМЕ КОРИШТЕНЈА БРУСИЛЦЕ

- За вријеме рада с брусилцом увјек користите штитнике слуха и заштитну полумаску.
 - Брусилца није намињена за рад уколико је присутна влага или је мокро.
 - Прије укључивања брусилце проверите да ли се гумб прекидача налази у положају искључења.
 - Мрежни кабел увјек држете подалје од покретних елемената уређаја.
 - Код брушења предмета који су изнад главе оператора користите гогле или заштитне наочале.
 - За вријеме рада с брусилцом не вршите на нју прекомјерни притисак који би могао довести до заустављања уређаја.
- ПОЗОР! Уређај служи за кориштенје у затвореном простору. Без обзира на сигурну конструкцију, употребу сигурносних средстава и додатних заштитних мјера, увјек постоји дјеломични ризик од озљедa насталих тјјекот рада.**

КОНСТРУКЦИЈА И НАМЈЕНА

Вибрацијске брусилце су ручни електрични алати с изолацијом II класе. Уређај покреће једнофазни комутаторски мотор. Вибрацијске брусилце су предвиђене за брушење и полирање дрвених и металних површина, умјетних и сличних материјала, код употребе брусног папира одговарајуће градације. Захваљујући упорabi различитих облика радних танјура могуће је користити алат и на теško доступним мјестима. Подручја njihове примјене су: градевински и адаптацијски радови те сви радови у оквиру непрофесионалне употребе (сам свој мајстор).

Не користите брусилцу за брушење материјала који садрже магнет, азбест или површина покривених гипсом.

ОПИС ГРАФИЧКИХ СТРАНИЦА

Доље наведени бројеви се односе на елементе уређаја које се налазе на графичким приказима ових упута.

1. Прекидач
2. Наставак за одвод праšине
3. Спремник за сакупљање праšине
4. Радни танјур
5. Стезалика за причвршчување брусног папира

* Могуће су male разлике између цртежа и производа

ОБЈАШЊЕЊЕ КОРИШТЕНИХ ПИКОГРАМА

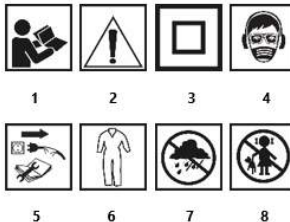

1. **НАПОМЕНА!** Подузмите посебне мјере опреза!
2. Прочитайте упуте за употребу, придржавате се упозорења и сигурносних увјета који се у njему налазе!
3. Друга класа заштите.
4. Користите особну заштитну опрему (заштитне наочале, заштитну за слух, маску против праšине).
5. Одспojите уређај прије поправки.
6. Користите заштитну одјећу.
7. Заштитите уређај од влаге.
8. Држете djecu даље од алата.

ДИЈЕЛОВИ И ДОДАТНА ОПРЕМА

1. Радни танјури, правокутни трокутни и kvadratни (монтирани на уређај) – 3 ком
2. Спремник с врећом за праšину – 1 ком
3. Брусни папир, по 3 комада за сваки радни танјур (различитих градације) – 9 ком

ODABIR BRUSNOG PAPIRA

Brusni papir s većim zrcimima je prikladan za grubo brušenje veće materijala dok se papir s manjim zrcimima koristi za završne radove.

- Ako površina nije ravna, brušenje počnite s papirom s većim zrcimima i nastavite sve dok se površina ne izravna.
- Nakon toga upotrijebite papir sa srednjim zrcimima kako biste uklonili tragove ostale nakon korištenja papira s većim zrcimima.
- Na kraju upotrijebite papir s malim zrcimima kako biste izvršili završno brušenje.

STAVLJANJE BRUSNOG PAPIRA

Brusilica ima tanjur s tzv. čičkom što omogućava laku i brzu zamjenu brusnog papira.

- Brusni papir približite radnom tanjuru (4) tako da se njegovi otvori „a” poklapaju s otvorima na radnom tanjuru brusilice i pritegnite, što će osigurati učinkovito odvođenje prašine (**crtež A**).
- Kako biste skinuli brusni papir, otvorite ga s jedne strane, a nakon toga povucite.

Koristite perforirani brusni papire kako bi prašina mogla prolaziti kroz otvore na brusnom tanjuru (2) u nastavak za odvod prašine. Svaki put prije izmjene brusnog papira očistite radni tanjur i uklonite iz njega svako onečišćenje, na primjer pomoću četkice ili kista. Brusilica također ima stezaljke za pričvršćivanje brusnog papira koje su prikladne za kvadratni ili pravokutni tanjur u slučaju korištenja brusnog papira koji nije namijenjen za pričvršćivanje na čičak.

- Odaberite gradaciju brusnog papira prikladnu za vrstu planiranog rada.
- Brusni papir možete omekšati postupkom trenja njegove manje hrapave strane za rub nekog predmeta, na primjer stola.
- Popustite stezaljke za stavljanje brusnog papira (5) (**crtež B**).
- Brusni papir stavite na tanjur brusilice (4).
- Provjerite da li se otvori na brusnom papiru potpuno poklapaju s otvorima na radnom tanjuru (4).
- Obična brusna papir savinute na rubu tanjura brusilice.
- Stegnete stezaljke za stavljanje brusnog papira (5).
- Provjerite da li ste čvrsto namjestili brusni papir.

Brusni papir mora tijesno prilijati uz tanjur brusilice, bez bilo kakvih zazora. Ako se za vrijeme brušenja papir odmakne, uklonite taj zazor, što će znatno produžiti rok trajanja stavljenog trake za brusni papir.

ODVOD PRAŠINE

U opremi vibracijske brusilice je spremnik s vrećom za sakupljanje prašine, što osigurava održavanje čistoće na obrađivanoj površini.

- Nosač spremnika za prašinu (3) stavite na nastavak za odvod prašine (2) i osigurajte postupkom okretanja prema desno (**crtež C**).
- Provjerite da li ste spremnik za prašinu sigurno stavili na nastavak tako da lagano povucite za spremnik (spremnik je osiguran s brtvom u obliku gumenog o-ring prstena).

Vreća za prašinu se nalazi u plastičnom kućištu spremnika za prašinu (3). Kako biste ispraznili vreću, skinite stražnji dio plastičnog kućišta (**crtež D**), skinite vreću s držača i uklonite s nje prašinu. Montažu vreće za prašinu izvršite suprotnim postupkom do njegove demontaže.

RAD /POSTAVKE

UKLJUČIVANJE / ISKLJUČIVANJE

Napon mreže mora odgovarati veličini napona koji je napisan na nazivnoj tablici brusilice.

Uključivanje – postavite prekidač (1) u položaj I (**crtež E**).

Isključivanje – postavite prekidač (1) u položaj O.

RAD S VIBRACIJSKOM BRUSILICOM

Za vrijeme rada s brusilicom cijela brusna površina radnog tanjura mora se nalaziti na obrađivanoj površini.

- Vršite umjereni pritisak na brusilicu, pomičite je po obrađivanom materijalu kružnim pokretima, u uzdužnom ili poprečnom smjeru.

- Za grubo brušenje koristite brusni papir sa većim zrcimima, a za završno brušenje, s manjim zrcimima. Vrstu brusnog papira odaberite tako da ga probate.

- Na završetku poliranja smanjite pritisak na uređaj, podignite ga iznad obrađivane površine i tek onda isključite.

RUKOVANJE I ODRŽAVANJE

Prije početka svih radova instaliranja, održavanja, podešavanja ili popravljivanja alata trebate utikač iz mrežne utičnice.

ODRŽAVANJE I ČUVANJE UREĐAJA

- Preporučamo da uređaj čistite nakon svake uporabe.
- Za čišćenje ne koristite vodu niti druge tekućine.
- Uređaj čistite pomoću kista ili zraka pod malim pritiskom. Ne koristite nikakva sredstva za čišćenje niti razrijeđivače koji bi mogli oštetiti elemente od umjetnog materijala.
- Redovito čistite otvore za ventilaciju na kućištu motora kako biste spriječili pregrijavanje uređaja.
- U slučaju prevelikog iskrenja na komutatoru obratite se kvalificiranoj osobi za provjeru stanja ugljenih četkica motora
- Uređaj čuvajte na suhom, van dohvata djece.

IZMIJENA /ZAMJENA BRUSNOG TANJURA

Ovisno o vrsti izvođenih radova trebate upotrijebiti odgovarajući radni tanjur. Vrste radnih tanjura koji su u isporuci uređaja, su prikazani na crtežu F.

- Izvadite vijke za pričvršćivanje brusnog tanjura (4) (**crtež G**).
- Skinite i zamijenite tanjur.
- Pričvrstite vijke

Oštećen radni tanjur bez oklijevanja zamijenite.

ZAMJENA UGLJENIH ČETKICA

Istrošene (kraće od 5 mm), spaljene ili puknute ugljene motorne četkice odmah zamijenite. Uvijek mijenjajte istovremeno obje četkice.

Radnu zamjenu ugljenih četkica treba povjeriti isključivo kvalificiranoj osobi, a pri tome koristiti isključivo originalne dijelove.

Sve smetnje trebaju uklanjati ovlašteni Serviseri proizvođača.

TEHNIČKI PARAMETRI

NAZIVNI PODACI

Vibracijska brusilica	
Parametar	Vrijednost
Napon napajanja	230 V AC
Frekvencija napajanja	50 Hz
Nazivna snaga	220 W
Brzina okretaja bez opterećenja	13000 min ⁻¹
Broj vibracija	26000 min ⁻¹
Posmak vibracija	1 mm
Dimenzije brusnog tanjura	104 x 112 mm
Klasa zaštite	II
Težina	1,28 kg
Godina proizvodnje	2020

PODACI VEZANI ZA BUKU I VIBRACIJE

Razina akustičkog pritiska L_{pA} = 86 dB(A) K = 3 dB(A)

Razina akustičke snage L_{WA} = 97 dB(A) K = 3 dB(A)

Vrijednost ubrzanja titraja a_h = 17,9 m/s² K = 1,5 m/s²



Električne proizvode ne bacajte zajedno s kućnim otpacima već ih zbrinite na odgovarajućim mjestima. Informacije o mjestima zbrinjavanja daju prodavači proizvoda ili odgovorne mjese službe. Istrošeni električni i elektronički alati sadrže supstance koje mogu štetiti okolišu. Nezbrinuti proizvodi mogu biti opasni po zdravlje ljudi i za okoliš.

* Pridržavamo pravo na izvođenje promjena

„Društvo s ograničenom odgovornošću Grupa Topex“ d.o.o. sa sjedištem u Varšavi, ul. Pograniczna 2/4 (u daljnjem tekstu: „Grupa Topex“) daje na znanje da sva autorska prava vezana uz sadržaj ovih uputa (dalje: „Upute“), uključujući test, slike, sheme, crteže te također njihove kompozicije pripadaju isključivo Grupi Topex- u i podliježu pravnoj zaštiti, sukladno sa Zakonom od dana 4. veljače 1994 godine, o autorskim pravima i sličnim pravima (N.N. 2006 Br. 90 Stavak 631 uključujući i kasnije promjene). Kopiranje, preoblikovanje, publiciranje, modificiranje u komercijalne svrhe cijelih Uputa kao i pojedinačnih njihovih dijelova, bez suglasnosti Grupa Topex-a koje je dano u pismenom obliku, je najstrože zabranjeno i može dovesti do prekršajne i krivične odgovornosti



**PREVOD ORIGINALNOG UPUTSTVA
MAŠINA ZA ŠMIRGLANJE
59G320**

PAŽNJA: PRE PRISTUPANJA UPOTREBI ELEKTROUREDAJA, POTREBNO JE PAŽLJIVO PROČITATI DOLE DATO UPUTSTVO I PRIDRŽAVATI GA SE U DALJOJ UPOTREBI.

OPŠTE MERE BEZBEDNOSTI

BEZ BEZBEDNOSNA UPOZORENJA

Držite električni alat za izolirane površine za hvatanje, jer površina za brušenje može doći u kontakt sa sopstvenim kablom. Presecanje žice pod naponom može izložiti izložene metalne delove električnog alata „pod naponom“ i operatora može izazvati električni udar.

za vreme šmirglanja drvenih i metalnih površina npr. farbanih farbom sa dodatkom olova, može doći do stvaranja štetne/otrovne prašine. Kontakt ili udisanje prašine takve prašine može ugroziti zdravlje korisnika ili osoba sa strane. Potrebno je koristiti odgovarajuća sredstva zaštite, poput: filter polumaske, zaštitnih naočara. Treba priključiti instalaciju za odvođenje prašine.

PRE PRISTUPANJA UPOTREBI MAŠINE ZA ŠMIRGLANJE

- Za vreme upotrebe mašinu treba držati sigurno, obema rukama.
- Pre uključivanja mašine treba se уверити da ona ne dodiruje šmirgl-papirom materijal koji treba da se obrađuje.
- Pre uključivanja mašine treba se уверити da je šmirgl-papir sigurno pričvršćen, kao i da je ručica za pričvršćivanje papira u položaju pritiskanja papira.
- Zabranjeno je dodirivati delove mašine koji su u pokretu.
- Zabranjeno je odlagati na stranu mašinu pre nego što se svi njeni pokretni delovi ne zaustave.
- Treba koristiti zaštitnu masku za prašinu, jer se tokom rada stvara prašina. Prašina koja nastaje tokom brušenja površina bojenih bojom sa olovom, nekih vrsta drveta i metala štetna je po zdravlje ljudi.
- Žene u trudnoći i deca ne smeju da ulaze u prostorije u kojima se uz pomoć mašine za šmirglanje šmirgla farba sa dodatkom olova.
- U prostoriji u kojoj se uz pomoć mašine uklanjana farba koja sadrži u sebi olovo, zabranjeno je jesti, piti ili pušiti.
- Treba izbegavati upotrebu dugačkih produžnih kablova.

PRILIKOM UPOTREBE MAŠINE ZA ŠMIRGLANJE

- Prilikom upotrebe mašine uvek treba koristiti štitnike za uči i zaštitnu polumasku.
- Mašina nije namenjena za rad na mokro.
- Pre uključivanja mašine u struju potrebno je proveriti da li se starter nalazi u položaju uključen.
- Strujni kabl uređaja uvek treba držati dalje od pokretnih delova drugih mašina.

- Prilikom rada sa mašinom iznad glave operatora, potrebno je nositi zaštitne naočari ili naočari koje štite od prskanja.
 - Za vreme rada sa mašinom, ne treba vršiti prekomerni pritisak na nju koji bi mogao dovesti do zaustavljanja mašine.
- PAŽNJA! Uređaj služi za rad unutar prostorija.**
Pored upotrebe sigurnosne konstrukcije, bezbednosnih sredstava i dodatnih zaštitnih sredstava, uvek postoji rizik od povrede tokom rada.

IZRADA I NAMENA

Mašina za šmirglanje je ručni elektrouređaj sa izolacijom II klase. Uređaj se puni preko jednofaznog motora. Mašina za šmirglanje namenjena je za šmirglanje i poliranje površina od drveta, metala, plastičnih masa i drugih sličnih materijala, sa upotrebom šmirgl-papira odgovarajućeg stepena. Zahvaljujući upotrebi radnih stopa različitog oblika omogućava rad i na teško dostupnim mestima. Opseg njene upotrebe je izvođenje popravki – građevinskih ili drugih vrsta poslova u oblasti samostalne amaterske delatnosti (majstorisanje).

Zabranjeno je koristiti mašinu za šmirglanje materijala koji sadrže magnezijum, azbest ili površina prekrivenih gipsom.

OPIS GRAFIČKIH STRANA

Dole data numeracija odnosi se na elemente uređaja, prikazane na grafičkim stranicama dole datog uputstva.

1. Starter
 2. Kraj za odvođenje prašine
 3. Rezervoar za prikupljanje prašine
 4. Radna stopa
 5. Klema za pričvršćivanje šmirgl-papira
- * Mogu se pojaviti razlike između crteža i proizvoda

OBJAŠNENJE KORIŠĆENIH PIKTOGRAMA:

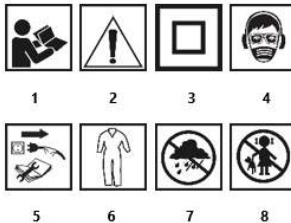

1. НАПОМЕНА! Предузмите посебне мере предострожности!
2. Прочитајте упутство за употребу, придржавајте се упозорења и безбедносних услова који се у њему налазе!
3. Друга класа заштите.
4. Користите личну заштитну опрему (заштитне наочаре, заштиту за слух, маску против праšине).
5. Искључите уређај пре поправке.
6. Користите заштитну одећу.
7. Заштитите уређај од влаге.
8. Држите децу даље од алата.

OPREMA I DODACI

1. Radna stopa pravougaona, trougaona, kvadratna (montirana na uređaj) – 3 kom.
2. Rezervoar sa džakom za prikupljanje prašine – 1 kom.
3. Šmirgl-papir, po 3 kom. za svaku radnu stopu (različita veličina) – 9 kom.

PRIPREMA ZA RAD

IZBOR ŠMIRGL-PAPIRA

- Šmirgl-papir sa krupnijim zrnom koristi se za grubu obradu većine materijala, a šmirgl-papir sa sitnijim zrnom koristi se za završne poslove.
- Kada površina nije ravna posao treba otpočeti sa grubljim šmirgl-papirom i nastaviti sve dok se površina ne izravna.
 - Dalje treba uzeti šmirgl-papir srednje veličine zrna, kako bi se uklonili tragovi ostali nakon obrade grubim papirom.
 - Na kraju treba uzeti papir sitnog zrna i obaviti završne operacije.

POSTAVLJANJE ŠMIRGL-PAPIRA

Mašina poseduje radne stope sa tzv. čičkom, što omogućava laku i brzu promenu šmirgl-papira.

- Približiti šmirgl-papir do radne stope (4) tako da njegovi otvori „a“ pokrivaju otvore na radnoj stopi mašine i pritisnuti, što obezbeđuje efikasno odvođenje prašine (slika A).
- Da bi se šmirgl-papir skinuo potrebno je podići ga s jedne strane, a zatim povući.

Treba koristiti perforacioni šmirgl-papir, kako bi prašina mogla kroz otvore na radnoj stopi da dođe do instalacije za odvođenje prašine. Pre svake promene šmirgl-papira treba očistiti radnu stopu, uklanjajući prašinu s nje kao i sve druge nečistoće uz pomoć npr. četke ili četkice.

Pored toga mašina poseduje klemu za pričvršćivanje šmirgl-papira za kvadratnu stopu ili pravougaonu, u slučaju upotrebe šmirgl-papira koji ne može da se pričvrsti čičkom.

- Odabrati šmirgl-papir sa odgovarajućom veličinom zrna za planirani posao.
- Da bi papir omekšao protrljati glatku stranu o ivicu npr. stola.
- Otpustiti klemu za pričvršćivanje šmirgl-papira (5) (slika B).
- Postaviti šmirgl-papir na stopu mašine (4).
- Uveriti se da se otvori na papiru i radnoj stopi (4) u potpunosti poklapaju.
- Saviti oba kraja šmirgl-papira na ivicama stope mašine.
- Pritisnuti klemu za pričvršćivanje šmirgl-papira (5).
- Uveriti se da je šmirgl-papir pravilno pričvršćen.

Šmirgl-papir mora čvrsto da prileže na stopu mašine. Ne sme biti ni malo prostora. Ukoliko se tokom šmirgljanja papir izvuče treba popustiti zategnutost, što će značajno produžiti vreme upotrebe konkretnog šmirgl-papira.

ODVOĐENJE PRAŠINE

Mašina za šmirgljanje poseduje rezervoar sa džakom za prašinu, koji služi za održavanje čistoće površine koja se obrađuje.

- Gurnuti pričvrtni patent rezervoara za prašinu (3) na kraj za odvođenje prašine (2) i osigurati okretanjem u desno (slika C).
- Proveriti da li rezervoar za prašinu sigurno stoji na kraju za odvođenje prašine, tako što ćete ga lagao povući za rezervoar (rezervoar za prašinu pričvršćen je gumenim prstenom o-ring). Džak za prašinu nalazi se u plastičnom kućištu rezervoara za prašinu (3). Kako bi se ispraznio potrebno je skinuti zadnji deo plastičnog kućišta (slika D), skinuti džak za prašinu i isprazniti njegov sadržaj. Montaža džaka za prašinu obavlja se obrnutim redosledom u odnosu na njegovu demontažu.

RAD / POSTAVKE

UKLJUČIVANJE / ISKLJUČIVANJE

Napon mreže mora odgovarati visini napona koji je dat na nominalnoj tablici brusilice.

Uključivanje - prebaciti taster startera (1) u poziciju I (slika E).

Isključivanje - prebaciti taster startera (1) u poziciju O.

RAD SA MAŠINOM ZA ŠMIRGLANJE

- Za vreme rada čitava površina radne stope treba da prileže na površinu materijala koji se obrađuje.
- Primenjujući umereni pritisak povlačiti mašinu preko površine koja se obrađuje kružnim pokretima ili naizmenično u pravcu uzduž i popreko.
- Za grubu obradu koristiti papir sa grubim zrnom, a za završne radove sa sitnim zrnom. Vrstu šmirgl-papira najbolje je odabrati isprobavanjem.
- Na kraju poliranja smanjiti pritisak na mašinu, podići je iznad površine koja se obrađuje i tek tada isključiti.

KORIŠĆENJE I ODRŽAVANJE

Pre pristupanja bilo kakvim operacijama vezanim za instalaciju, podešavanja, popravku ili rukovanje, potrebno je isključiti utikač strujnog kablja iz strujne utičnice.

ČUVANJE I ODRŽAVANJE

- Preporučuje se čišćenje uređaja neposredno nakon svake upotrebe.
- Za čišćenje ne treba koristiti vodu ni druge tečnosti.
- Uređaj treba čistiti uz pomoć četkice ili providuati kompresovanim vazduhom niskog pritiska. Ne koristiti bilo kakva sredstva za čišćenje kao ni razređivače, jer oni mogu oštetiti delove napravljene od plastičnih masa.
- Potrebno je redovno čistiti ventilacione otvore na kućištu motora, kako ne bi došlo do pregrevanja uređaja.
- U slučaju pojave prekomernog iskrenja na motoru, preporučuje se da kvalifikovana osoba proveri stanje ugljenih četki motora.
- Uređaj treba čuvati na suvom mestu, nedostupnom za decu.

PROMENA / ZAMENA RADNE STOPE

U zavisnosti od potreba i vrste posla koji se obavlja treba koristiti odgovarajuću radnu stopu. Vrste radnih stopa nalaze se u opremi uređaja, predstavljeno na slici F

- Odrnuti pričvrtno navrtnje radne stope (4) (slika G).
- Skinuti i promeniti stopu.
- Pričvrstiti navrtnje.

Oštećena radna stopa mora se odmah zameniti.

PROMENA UGLJENIH ČETKI

Iskorišćene (kraće od 5 mm), spaljene ili napukle ugljene četke motora potrebno je odmah zameniti. Uvek se menjaju obe četke istovremeno.

Operaciju promene ugljenih četki treba poveriti isključivo kvalifikovanoj osobi, koristeći originalne delove.

Sve vrste popravki treba poveriti ovlašćenom servisu proizvođača.

TEHNIČKE KARAKTERISTIKE

NOMINALNI PODACI

Mašina za šmirgljanje	
Parametar	Vrednost
Napon struje	230 V AC
Frekvencija napona	50 Hz
Nominalna snaga	220 W
Brzina obrtaja bez opterećenja	13000 min ⁻¹
Broj oscilacija	26000 min ⁻¹
Skok oscilacija	1 mm
Dimenzije brusione stope	104 x 112 mm
Klasa bezbednosti	II
Masa	1,28 kg
Godina proizvodnje	2020

PODACI VEZANI ZA BUKU I PODRHTAVANJE

Nivo akustičnog pritiska: LpA = 86 dB(A) K = 3 dB(A)

Nivo akustične snage: LwA = 97 dB(A) K = 3 dB(A)

Izmerena vrednost brzine podrhtavanja: ah = 17,9 m/s² K = 1,5 m/s²

ZAŠTITA SREDINE



Proizvode koji se napajaju strujom ne treba bacati s otpacima iz kuće, već ih treba predati u otpadne sirovine u odgovarajućim ustanovama. Informacije o otpadnim sirovinama daje prodavac proizvoda ili gradska vlast. Iskorišćeni uređaj električni ili elektronski sadrži supstance osetljive za životnu sredinu. Uređaji koji nisu za reciklažu predstavljaju potencijalno narušavanje životne sredine i zdravlja ljudi.

* Zadržava se pravo izmena.

„Grupa Topex Spółka z ograniczoną odpowiedzialnością“ Spółka komandytowa sa siedzibą w Vařšavi, ulica Pograniczna 2/4 (u daljem tekstu: „Grupa Topex“) informuje da, sva autorska prava na sadržaj dole datog uputstva (u daljem tekstu: „Uputstvo“), u kome između ostalog, tekst uputstva, postavljene fotografije, sheme, crteži, a takode i sastav, pripadaju isključivo Grupa Topex-u i podležu pravnoj zaštiti u skladu sa propisom od dana 4. februara 1994. godine, o autorskim pravima i sličnim pravima (tj. Pravni glasnik 2006 broj 90, član 631, sa kasnijim izmenama). Kopiranje, menjanje, objavljivanje, menjanje u cilju komercijalizacije, celine Uputstva kao i njenih delova, bez saglasnosti Grupa Topex-a u pismenoj formi, strogo je zabranjeno i može dovesti do pozivanja na odgovornost kako građansku tako i sudsku.



ΜΕΤΑΦΡΑΣΗ ΤΩΝ ΠΡΟΤΥΠΟΥ ΤΩΝ ΟΔΗΓΙΩΝ ΧΡΗΣΗΣ ΠΑΛΜΙΚΟ ΤΡΙΒΕΙΟ 59G320

ΠΡΟΣΟΧΗ: ΠΡΟΤΟΥ ΞΕΚΙΝΗΣΕΙ Η ΧΡΗΣΗ ΤΟΥ ΗΛΕΚΤΡΙΚΟΥ ΕΡΓΑΛΕΙΟΥ, ΟΦΕΙΛΕΤΕ ΝΑ ΔΙΑΒΑΣΕΤΕ ΠΡΟΣΕΚΤΙΚΑ ΤΙΣ ΠΑΡΟΥΣΕΣ ΟΔΗΓΙΕΣ ΧΡΗΣΗΣ ΚΑΙ ΝΑ ΤΙΣ ΔΙΑΤΗΡΗΣΕΤΕ ΩΣ ΒΟΗΘΗΜΑ.

ΚΑΝΟΝΕΣ ΑΣΦΑΛΕΙΑΣ

ΠΡΟΕΙΔΟΠΟΙΗΣΕΙΣ ΑΣΦΑΛΕΙΑΣ ΣΑΝΤΙ

Κρατήστε το ηλεκτρικό εργαλείο με μονωμένες επιφάνειες λαβής, επειδή η επιφάνεια λείανσης μπορεί να έρθει σε επαφή με το δικό του καλώδιο. Η κοπή ενός «ζωντανού» καλωδίου μπορεί να κάνει τα εκτεθειμένα μεταλλικά μέρη του ηλεκτρικού εργαλείου «ζωντανά» και θα μπορούσε να προκαλέσει ηλεκτροπληξία στον χειριστή.

Κατά τη λείανση ξύλινων και μεταλλικών επιφανειών οι οποίες είναι επικαλυμμένες π.χ. με μπογιά με την προσθήκη ψευδαργύρου, ενδέχεται να δημιουργηθεί επιβλαβής, τοξική σκόνη. Η εισπνοή τέτοιου είδους σκόνης είναι επικίνδυνη τόσο για την υγεία του χειριστή του τριβείου όσο και για τρίτους. Πρέπει να χρησιμοποιείτε ειδικά μέσα ατομικής προστασίας: ημιμάσκες και προστατευτικά γυαλιά. Συνδέστε το σύστημα εξαγωγής σκόνης.

ΠΡΟΒΑΙΝΟΝΤΑΣ ΣΤΗΝ ΕΡΓΑΣΙΑ ΜΕ ΤΟ ΤΡΙΒΕΙΟ

- Κατά την εργασία σας κρατήστε το τριβείο με σιγουριά, και με τα δύο σας χέρια.
- Προτού ενεργοποιήσετε το τριβείο, βεβαιωθείτε ότι το χαρτί λείανσης δεν έρχεται σε επαφή με το προς επεξεργασία υλικό.
- Προτού ενεργοποιήσετε το τριβείο, βεβαιωθείτε ότι το χαρτί λείανσης είναι καλά στερεωμένο, ενώ οι μοχλοί στερέωσης θα πρέπει να πιέζουν το χαρτί.
- Απαγορεύεται να ακουμπάτε τα εξαρτήματα του τριβείου που κινούνται.
- Επιτρέπεται να αφήσετε το τριβείο μόνο κατόπιν απενεργοποίησής του και πλήρους ακινητοποίησης των κινουμένων εξαρτημάτων του.
- Εάν κατά τη λείανση δημιουργείται σκόνη, χρησιμοποιήστε προστατευτική μάσκα. Η σκόνη η οποία δημιουργείται κατά τη λείανση επιφανειών επικαλυμμένων με τη μπογιά που περιέχει ψευδαργύρο καθώς και ορισμένων ειδών ξύλου και μέταλλου ασκεί επιβλαβή επίδραση.
- Οι έγκυοι και τα παιδιά δεν πρέπει να βρίσκονται σε χώρους όπου αφαιρείται η μπογιά που περιέχει ψευδαργύρο με το τριβείο.
- Η πρόσληψη φαγητού και ποτών καθώς και το κάπνισμα απαγορεύονται σε χώρους όπου αφαιρείται η μπογιά που περιέχει ψευδαργύρο με το τριβείο.
- Μην χρησιμοποιείτε προσεκτάς καλωδίου μεγάλου μήκους.

ΚΑΤΑ ΤΗ ΧΡΗΣΗ ΤΟΥ ΤΡΙΒΕΙΟΥ

- Κατά την εργασία σας με το τριβείο πρέπει να χρησιμοποιείτε προστατευτικές γυαλιές και προστατευτική ημιμάσκα.
- Το τριβείο δεν έχει σχεδιαστεί για την υγρή λείανση.
- Προτού συνδέσετε το τριβείο με το ηλεκτρικό δίκτυο, βεβαιωθείτε ότι ο διακόπτης του ηλεκτρικού εργαλείου βρίσκεται στη θέση της απενεργοποίησης.

- Μην πλησιάζετε το καλώδιο τροφοδοσίας του τριβείου στα κινούμενα εξαρτήματά του.
- Όταν χρησιμοποιείτε το ηλεκτρικό εργαλείο πάνω από το κεφάλι σας, πρέπει να φοράτε προστατευτικά γυαλιά ή ειδικά γυαλιά προστασίας από θραύσματα.
- Απαγορεύεται να ασκείτε υπερβολική πίεση στο τριβείο κατά τη λειτουργία του, διότι αυτό ενδέχεται να προκαλέσει την ακινητοποίηση του εργαλείου.

ΠΡΟΣΟΧΗ! Το εργαλείο είναι σχεδιασμένο για τη λειτουργία σε κλειστούς χώρους.

Παρά την ασφαλή κατασκευή, τα ληφθέντα μέτρα ασφαλείας και τη χρήση μέσων προστασίας, πάντοτε υπάρχει ένας εναπομένον κίνδυνος τραυματισμού κατά τη λειτουργία του.

ΚΑΤΑΣΚΕΥΗ ΚΑΙ ΧΡΗΣΗ

Το παλμικό τριβείο είναι ηλεκτρικό εργαλείο με προστασία κλάσης II και μετάδοση κίνησης από τον μονοφασικό κινητήρα με συλλέκτη. Το παλμικό τριβείο προορίζεται για τη λείανση και τη στίλβωση ξύλινων, μεταλλικών, πλαστικών και λοιπών επιφανειών, με τη χρήση χαρτιού λείανσης αντίστοιχης κοκκοποίησης. Διάφορα σχήματα του πλατύ λείανσης παρέχει τη δυνατότητα της χρήσης του εργαλείου ακόμη και σε δύσκολα προσβάσιμα μέρη. Τομέας χρήσης του εργαλείου: κατασκευαστικές και επισκευαστικές εργασίες καθώς και όλες οι εργασίες που εκτελούνται από ερασιτέχνες.

Απαγορεύεται να χρησιμοποιείτε το εργαλείο για τη λείανση υλικών που περιέχουν μαγνήσιο και ασβέστιο ή επιφανειών που είναι επικαλυμμένες με γύψο.

ΠΕΡΙΓΡΑΦΗ ΣΤΙΣ ΕΙΚΟΝΕΣ

Η χρησιμοποιούμενη στην παρακάτω λίστα αρίθμηση αφορά εξαρτήματα του εργαλείου τα οποία παρουσιάζονται στις σελίδες με εικόνες.

1. Διακόπτης
2. Σωλήνας εξαγωγής σκόνης
3. Συλλέκτης σκόνης
4. Πλατύ λείανσης
5. Μοχλός στερέωσης χαρτιού λείανσης

* Η εμφάνιση του ηλεκτρικού εργαλείου που αποκτήσατε μπορεί να έχει μικρές διαφορές από αυτό της εικόνας

ΕΠΕΞΗΓΗΣΗ ΤΩΝ ΕΙΚΟΝΟΓΡΑΜΜΑΤΩΝ

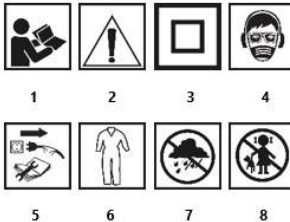

1. ΣΗΜΕΙΩΣΗ! Λάβετε ιδιαίτερες προφυλάξεις!
2. Διαβάστε το χειρίδιο λειτουργίας, ηρήστε τις προειδοποιήσεις και τις συνθήκες ασφαλείας που περιέχονται σε αυτό!
3. Δεύτερη κατηγορία προστασίας.
4. Χρησιμοποιήστε ατομικό προστατευτικό εξοπλισμό (προστατευτικά γυαλιά, προστατευτικά ακοής, μάσκα σκόνης).
5. Αποσυνδέστε τη συσκευή πριν από την επισκευή.
6. Χρησιμοποιήστε προστατευτικά ρούχα.
7. Προστατέψτε τη συσκευή από την υγρασία.
8. Κρατήστε τα παιδιά μακριά από το εργαλείο.

ΕΞΑΡΤΗΜΑΤΑ ΚΑΙ ΕΠΙΠΛΕΟΝ ΑΝΤΑΛΛΑΚΤΙΚΑ

1. Ορθογωνικό, τρίγωνο και τετράγωνο πλατύ λείανσης (το τετράγωνο πλατύ είναι στερεωμένο πάνω στο τριβείο) – 3 τεμ.
2. Δοχείο με συλλέκτη σκόνης – 1 τεμ.
3. Χαρτί λείανσης, από 3 τεμ. για το έκαστο πλατύ λείανσης (διαφορετικής κοκκοποίησης) – 9 τεμ.

ΕΠΙΛΟΓΗ ΧΑΡΤΙΟΥ ΛΕΙΑΝΣΗΣ

Το χαρτί λείανσης με μεγάλους κόκκους είναι κατάλληλο για την πρώτη επεξεργασία της πλειοψηφίας των υλικών, ενώ το χαρτί λείανσης με μικρούς κόκκους χρησιμοποιείται για το φινιρίσμα.

- Εάν η επιφάνεια είναι ανώμαλη, αρχίστε την επεξεργασία με το χαρτί λείανσης με μεγάλους κόκκους, ώστε να την εξομαλύνετε.
- Κατόπιν μπορείτε να χρησιμοποιήσετε το χαρτί με μεσαίους κόκκους, ώστε να εξαλείψετε τα σημάδια της επεξεργασίας με το χαρτί με μεγάλους κόκκους.
- Τέλος, επεξεργαστείτε την επιφάνεια με το χαρτί λείανσης με μικρούς κόκκους.

ΤΟΠΟΘΕΤΗΣΗ ΤΟΥ ΧΑΡΤΙΟΥ ΛΕΙΑΝΣΗΣ

Το τριβείο είναι εξοπλισμένο με το πλατώ λείανσης με βέλκρο για την ταχεία και εύκολη αντικατάσταση του χαρτιού λείανσης.

- Τοποθετήστε το χαρτί λείανσης επάνω στο πλατώ λείανσης (4) με τέτοιο τρόπο, ώστε οι οπές στο χαρτί λείανσης „a” να συμπίπτουν με τις οπές στο πλατώ λείανσης του τριβείου, και πιέστε το, πράγμα που θα εξασφαλίσει την αποτελεσματική εξαγωγή της σκόνης (εικ. Α).
- Ανασφίξτε το χαρτί λείανσης από τη μία πλευρά και κατόπιν τραβήξτε το για να το αφαιρέσετε.

Πρέπει να χρησιμοποιείτε διάτρητο χαρτί λείανσης, ώστε η σκόνη να κατευθύνεται στο σύστημα εξαγωγής σκόνης μέσω των οπών του πλατώ λείανσης. Προτού αντικαταστήσετε το χαρτί λείανσης, καθαρίστε το πλατώ λείανσης από τη σκόνη και άλλους ρύπους π.χ. με μια βούρτσα ή ένα πινέλο.

- Επιπλέον, το τριβείο είναι εφοδιασμένο με τους σφικτήρες για τη στερέωση του χαρτιού λείανσης πάνω στο τετραγώνω ή ορθογωνικό πλατώ λείανσης στην περίπτωση κατά την οποία το χαρτί λείανσης δεν είναι σχεδιασμένο για τη στερέωσή του με βέλκρο.
- Επιλέξτε την κοκκοποίηση του χαρτιού λείανσης ανάλογα με την εργασία που προγραμματίζετε.
- Για να γίνει το χαρτί λείανσης πιο μαλακό, τρίψτε το π.χ. πάνω στην ακμή του πάγκου από τη λεία του πλευρά.
- Απασφαλίστε τους σφικτήρες στερέωσης του χαρτιού λείανσης (5) (εικ. Β) με τον μοχλό.
- Τοποθετήστε το χαρτί λείανσης πάνω στο πλατώ του τριβείου (4).
- Βεβαιωθείτε ότι οι οπές του χαρτιού λείανσης συμπίπτουν με τις οπές του πλατώ (4).

Προσαρμόστε και τα δύο άκρα του χαρτιού λείανσης στις άκρες του τριβείου.

Ασφαλίστε τους σφικτήρες στερέωσης του χαρτιού λείανσης (5) με τον μοχλό.

Βεβαιωθείτε ότι το χαρτί λείανσης είναι καλά στερεωμένο.

Το χαρτί λείανσης θα πρέπει να εφαρμόζεται σφικτά στο πλατώ του τριβείου. Εάν κατά τη διάρκεια της λείανσης το χαρτί λείανσης χαλαρώσει, θα πρέπει να το τεντώσετε πάλι, πράγμα που θα παρατείνει την περίοδο χρήσης του.

ΞΕΑΓΩΓΗ ΣΚΟΝΗΣ

Το παλμικό τριβείο είναι εφοδιασμένο με τον συλλέκτη σκόνης για να διατηρήσετε την επεξεργαζόμενη επιφάνεια σε καθαρή κατάσταση.

- Τοποθετήστε τον συλλέκτη σκόνης (3) πάνω στον σωλήνα εξαγωγής σκόνης (2) και στερεώστε τον στρέφοντάς τον προς τα δεξιά (εικ. C).
- Ελέγξτε εάν ο συλλέκτης σκόνης είναι στερεωμένος καλά πάνω στον σωλήνα τραβώντας ελαφριά τον συλλέκτη σκόνης (η ερμητικότητα του συλλέκτη σκόνης εξασφαλίζεται με τον ελαστικό δακτύλιο στεγανοποίησης o-ring).

Ο σάκος για τη σκόνη βρίσκεται στο πλαστικό σώμα του συλλέκτη σκόνης (3). Για να καθαρίσετε τον σάκο, θα πρέπει να αφαιρέσετε το πίσω μέρος του πλαστικού σώματος (εικ. D), να αφαιρέσετε τον σάκο από το στήριγμά του και να τον αδειάσετε. Η τοποθέτηση του σάκου πραγματοποιείται με την αντίστροφη από την αφαίρεσή του σειρά.

ΕΝΕΡΓΟΠΟΙΗΣΗ/ΑΠΕΝΕΡΓΟΠΟΙΗΣΗ

Η τάση του δικτύου παροχής ηλεκτρικού ρεύματος πρέπει να αντιστοιχεί στην τάση που αναγράφεται επάνω στο πινάκιοδο στοιχείων του τριβείου.

Ενεργοποίηση: μετακινήστε τον διακόπτη (1) στη θέση I (εικ. E).

Απενεργοποίηση: μετακινήστε τον διακόπτη (1) στη θέση O.

ΕΡΓΑΣΙΑ ΜΕ ΤΟ ΠΑΛΜΙΚΟ ΤΡΙΒΕΙΟ

- Κατά την εργασία σας, η επιφάνεια του πλατώ λείανσης του τριβείου θα πρέπει να εφάπτεται στο επεξεργαζόμενο υλικό.
- Ασκώντας ελαφριά πίεση στο τριβείο, μετακινείτε το πάνω στο επεξεργαζόμενο υλικό με κυκλικές κινήσεις, σε εγκάρσια ή διαμήκη κατεύθυνση.
- Χρησιμοποιήστε το χαρτί λείανσης με μεγάλους κόκκους για την πρώτη επεξεργασία, ενώ θα χρησιμοποιήσετε το χαρτί λείανσης με μικρούς κόκκους για το φινιρίσμα. Επιλέξτε τον τύπο του χαρτιού λείανσης με βάση την εμπειρία σας.
- Ολοκληρώνοντας την επεξεργασία, μειώστε την πίεση που ασκείτε στο εργαλείο, ανασφίξτε το πάνω από την επεξεργαζόμενη επιφάνεια και μόνο κατόπιν απενεργοποιήστε το.

ΤΕΧΝΙΚΗ ΣΥΝΤΗΡΗΣΗΣ

Προτού προβείτε σε οποιαδήποτε ενέργειες που αφορούν στη ρύθμιση, την επισκευή ή τη συντήρηση του τριβείου, αποσυνδέστε το φως του ηλεκτρικού εργαλείου από την πρίζα.

ΦΥΛΑΞΗ ΚΑΙ ΦΡΟΝΤΙΔΑ

- Συνιστάται να καθαρίζετε το τριβείο μετά από έκαστη χρήση του.
- Δεν πρέπει να χρησιμοποιείτε νερό ή άλλο υγρό για τον καθαρισμό του τριβείου.
- Καθαρίστε το εργαλείο με ένα πινέλο ή τον πεπιεσμένο αέρα με χαμηλή πίεση. Η χρήση των καθαριστικών και των διαλυτικών απαγορεύεται, διότι ενδέχεται να βλάψουν τα πλαστικά εξαρτήματα του τριβείου.
- Καθαρίζετε συστηματικά τις οπές εξερισμού, ώστε να αποτρέψετε την υπερθέρμανση του κινητήρα.
- Σε περίπτωση έντονου σπινθηρισμού του συλλέκτη, αναθέστε τον έλεγχο της κατάστασης των ψηκτρών άνθρακα του κινητήρα σε έναν ειδικό.
- Φυλάσσετε το ηλεκτρικό εργαλείο σε ξηρό μέρος όπου δεν έχουν πρόσβαση τα παιδιά.

ΑΝΤΙΚΑΤΑΣΤΑΣΗ ΤΟΥ ΠΛΑΤΩ ΛΕΙΑΝΣΗΣ

Πρέπει να χρησιμοποιείτε το κατάλληλο πλατώ λείανσης, ανάλογα με τις ανάγκες σας και το είδος της εκτελούμενης εργασίας. Τα είδη των πλατώ λείανσης που περιέχονται στη συσκευασία του εργαλείου παρουσιάζονται στην εικ. F

- Ξεβιδώστε τις βίδες με τις οποίες συγκρατείται το πλατώ λείανσης (4) (εικ. G).

• Αφαιρέστε και αντικαταστήστε το πλατώ λείανσης.

- Σφίξτε τις βίδες στερέωσης.

Το πλατώ λείανσης που έχει βλάβη χρήζει άμεσης αντικατάστασης.

ΑΝΤΙΚΑΤΑΣΤΑΣΗ ΤΩΝ ΨΗΚΤΡΩΝ ΑΝΘΡΑΚΑ

Φθαρμένες ψήκτρες άνθρακα του κινητήρα (μήκος λιγότερο από 5 χιλιοστά), ψήκτρες με καμένη επιφάνεια ή γδαρσίματα πρέπει να αντικατασταθούν άμεσα. Οφείλετε να αντικαταστήσετε και τις δύο ψήκτρες ταυτόχρονα.

Η αντικατάσταση των ψηκτρών άνθρακα μπορεί να πραγματοποιηθεί μόνο από έναν αρμόδιο ειδικό. Συνιστάται να χρησιμοποιείτε αυθεντικά ανταλλακτικά.

Όλες οι δυσλειτουργίες θα πρέπει να επισκευάζονται από το εξουσιοδοτημένο συνεργείο του κατασκευαστή.

ΟΝΟΜΑΣΤΙΚΑ ΣΤΟΙΧΕΙΑ

Παλμικό τριβείο	
Παράμετροι	Αξίες
Τάση λαμβανόμενου ρεύματος	230 V AC
Συχνότητα λαμβανόμενου ρεύματος	50 Hz
Ονομαστική ισχύς	220 W
Ταχύτητα περιστροφής άνευ φορτίου	13000 min ⁻¹
Αριθμός παλμών	26000 min ⁻¹
Κλίμακα παλμών	1 mm
Μέγεθος πλατύ λείανσης	104 x 112 mm
Κλάση προστασίας	II
Βάρος	1,28 kg
Έτος κατασκευής	2020

ΠΛΗΡΟΦΟΡΙΕΣ ΓΙΑ ΕΠΙΠΕΔΟ ΘΟΥΡΥΒΟΥ ΚΑΙ ΚΡΑΔΑΣΜΟΥΣ

Επίπεδο ακουστικής πίεσης: L_{PA} = 86 dB(A) K= 3 dB(A)
 Επίπεδο ακουστικής ισχύος: L_{WA} = 97 dB(A) K= 3 dB(A)
 Επιτάχυνση της παλμικής κίνησης: a_h = 17,9 m/s² K = 1,5 m/s²

ΠΡΟΣΤΑΣΙΑ ΠΕΡΙΒΑΛΛΟΝΤΟΣ



Ηλεκτρικές συσκευές δεν πρέπει να απορρίπτονται μαζί με τα οικιακά απορρίμματα. Θα πρέπει να παραδίδονται στο ειδικό τμήμα ανακύκλωσης. Τις πληροφορίες για το θέμα ανακύκλωσης μπορεί να σας τις παρέχει ο πωλητής του προϊόντος ή οι τοπικές αρχές. Ηλεκτρονικός και ηλεκτρικός εξοπλισμός, το χρονικό περιθώριο λειτουργίας του οποίου έληξε, περιέχει επικίνδυνες για το περιβάλλον ουσίες. Εξοπλισμός ο οποίος δεν έχει υποστεί ανακύκλωση αποτελεί ενδεχόμενο κίνδυνο για το περιβάλλον και την υγεία του ανθρώπου.

* Διατηρούμε το δικαίωμα εισαγωγής αλλαγών.
 Η εταιρεία «Grupα Torrex Spółka z ograniczoną odpowiedzialnością» Spółka komandytowa, η οποία εδρεύει στη Βαρσοβία στη διεύθυνση: Pograniczna str. 2/4 (αποκαλούμενη εφεξής η «Grupα Torrex»), προειδοποιεί ότι όλα τα πνευματικά δικαιώματα δημιουργού για το περιεχόμενο των παρούσων οδηγιών (αποκαλούμενων εφεξής οι «Οδηγίες») συμπεριλαμβανομένων του κειμένου, των φωτογραφιών, διαγραμμάτων, εικόνων και σχεδίων, καθώς και της στοιχειοθεσίας, ανήκουν αποκλειστικά στην εταιρεία Grupα Torrex και προστατεύονται με το Νόμο περί δικαιώματος δημιουργού και συγγενών δικαιωμάτων από τις 4 Φεβρουαρίου του έτους 1994 (Ενημερωτικό δελτίο των νομοθετημάτων της Δημοκρατίας της Πολωνίας Αρ. 90 Αρθ. 631 με τις υπόμηνες μετατροπές). Αντιγράφη, αναπαραγωγή, δημοσίευση, αλλαγή των στοιχείων των οδηγιών χωρίς την έγγραφη έγκριση της εταιρείας Grupα Torrex συστηρίσεται απαγορεύεται και μπορεί να οδηγήσει σε έγερση ποινικών και άλλων αξιώσεων.



**TRADUCCIÓN DEL MANUAL ORIGINAL
 LIJADORA ORBITAL
 59G320**

ATENCIÓN: POR FAVOR LEA ESTE MANUAL ANTES DE USAR LA HERRAMIENTA ELÉCTRICA Y GUÁRDELO PARA FUTURAS CONSULTAS.

NORMAS DE SEGURIDAD DETALLADAS

ADVERTENCIAS DE SEGURIDAD DE ARENA

Sujete la herramienta eléctrica por las superficies de agarre aisladas, ya que la superficie de lijado puede entrar en contacto con su propio cable. Cortar un cable "vivo" puede hacer que las partes metálicas expuestas de la herramienta eléctrica

estén "energizadas" y podría dar al operador una descarga eléctrica.

Al lijar la madera y las superficies de metal, p.ej. pintados con pintura que contiene plomo, pueden formarse polvos nocivos / tóxicos. El contacto o inhalación de este polvo puede poner en peligro la salud del operario o de otras personas. Use el equipo de protección personal adecuado: respiradores, gafas de protección. Conecte la instalación para retirar el polvo.

ANTES DE USAR LA LIJADORA

- Cuando usa la lijadora, manténgala firmemente, con las dos manos.
- Antes de poner la lijadora en marcha, asegúrese de que la herramienta no toque con el papel de lija el material a tratar.
- Antes de poner la lijadora en marcha, asegúrese de que el papel de lija esté bien sujeto y que los elementos de sujeción del papel estén en posición de apriete del papel.
- Nunca toque las partes de dispositivo que están en marcha o moviéndose.
- No suelte la lijadora antes de que paren sus elementos móviles.
- Si a la hora de lijarse se produce polvo, durante el trabajo debe usar la mascarilla de protección. El polvo generado durante el lijado de superficies pintadas con la pintura con plomo, de algunos tipos de madera y de metal es dañino.
- Las mujeres embarazadas y los niños no deben entrar en la habitación donde con la lijadora se quita la pintura que contiene compuestos de plomo.
- En la habitación donde con la lijadora se quita la pintura que contiene compuestos de plomo, no se debe comer, ni beber, ni fumar.
- Evite el uso de cables de extensión muy largos.

DURANTE EL USO DE LA LIJADORA

- Durante el trabajo con la lijadora, utilice siempre orejeras antiruido y respirador protector.
- Esta lijadora no es adecuada para el trabajo en mojado.
- Antes de conectar la lijadora a la red, compruebe que el botón de interruptor no esté en la posición „en marcha”.
- Siempre ha de mantener el cable de alimentación a una distancia segura de las partes móviles de la lijadora.
- Cuando el operario de la lijadora trabaja con la herramienta sobre la cabeza, debe usar antiparras o gafas protectoras.
- A la hora de trabajar con la herramienta, no ponga demasiada fuerza ni presión, ya que esto puede provocar que la lijadora pare de funcionar.

¡ATENCIÓN! La máquina está diseñada para uso en interiores. A pesar de la aplicación de una construcción segura por sí propia, uso de medidas de protección y otras medidas adicionales de seguridad, siempre existe un riesgo residual de la lesión durante el trabajo.

CONSTRUCCIÓN Y APLICACION

Las lijadoras orbitales son herramientas eléctricas manuales con aislamiento de clase II. La unidad de arranque es el motor monofásico con conmutador. La lijadora está diseñada para el lijado y pulido de las superficies de madera, metal, plástico y otros materiales similares, con el uso de papel de lija adecuado. Gracias a diferentes formas de placas de lijarse, es posible alcanzar con la lijadora los lugares de difícil acceso. Las áreas de su aplicación son: trabajos de construcción y renovación, y todo tipo de trabajos dentro de así denominada actividad de aficionados (bricolaje, DIY). **No utilice esta lijadora para el amolado de los materiales que contienen magnesio, asbestos o superficies cubiertas con yeso.**

DESCRIPCIÓN DE ELEMENTOS GRÁFICOS

La numeración más abajo indicada se refiere a las partes del dispositivo demostradas en la sección gráfica de este mismo manual.

1. Interruptor
2. Manguera de aspiración de polvo
3. Contenedor para el polvo
4. Placa de lijarse
5. Enganche de fijación de papel de lija

* Es posible que existan diferencias entre la imagen y el producto.

DESCRIPCIÓN DE ICONOS UTILIZADOS.

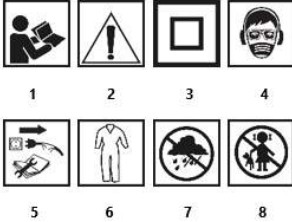

1. ¡NOTA! ¡Toma precauciones especiales!
2. ¡Lea el manual de operación, observe las advertencias y condiciones de seguridad contenidas en él!
3. Segunda clase de protección.
4. Utilice equipo de protección personal (gafas de seguridad, protección auditiva, máscara antipolvo).
5. Desconecte el dispositivo antes de repararlo.
6. Use ropa protectora.
7. Proteja el dispositivo contra la humedad.
8. Mantenga a los niños alejados de la herramienta.

ÚTILES Y ACCESORIOS

1. Placa de lijar rectangular, triangular, cuadrada (fijada a la máquina) - 3 piezas
2. Contenedor con la bolsa para el polvo - 1 pieza
3. Papel de lija - 3 piezas para cada tipo de placa de lijar (varias graduaciones) - 9 piezas

PRIMEROS PASOS ANTES DE EMPEZAR A TRABAJAR

SELECCIÓN DEL PAPEL DE LIJA

Papel de lija de grano grueso es adecuado para el tratamiento de desbaste de la mayoría de materiales y el papel de lija de grano fino se utiliza para el acabado.

- Cuando la superficie no es uniforme, empiece el trabajo utilizando el papel de grano grueso y continúe hasta que la superficie quede alineada.
- A continuación, utilice el papel de grano medio para eliminar las huellas dejadas por el papel grueso.
- Al final, utilice el papel de grano fino para realizar la operación de acabado.

AJUSTE DEL PAPEL DE LIJA

La lijadora tiene una placa de lijar con un Velcro, lo que permite la sustitución fácil y rápida de papel de lija.

- Acerque el papel a la placa de lijar (4), de modo que los agujeros „a” se alineen con los agujeros en la placa, después apriete, así garantizará la recogida eficaz del polvo por los agujeros (imagen A).
 - Para retirar el papel de lija, desvíelo de un lado y tire.
- Utilice el papel de lija perforado para que el polvo pueda salir a través de los agujeros en la placa de lijar vía la instalación de recogida de polvo. Antes de cada cambio de papel de lija, limpie bien la placa de lijar eliminando el polvo y la suciedad con un pincel o cepillo.**

La lijadora tiene también enganches para ajustar el papel de lija a la placa de lijar cuadrada o rectangular, en caso de utilizar el papel de lija que no tiene Velcro.

- Siempre seleccione la gradación de papel de lija adecuada para el trabajo previsto.
- Con el fin de suavizar el papel, frótelo con el lado liso contra la punta de la mesa u otro objeto semejante.
- Abre los enganches de sujeción de papel de lija (5) (imagen B).
- Coloque el papel de lija en la placa de lijar (4).
- Asegúrese de que los orificios de la placa y del papel de lija (4) coincidan plenamente.
- Doble los dos extremos del papel de lija en los bordes de la placa de lijar.
- Cierre los enganches que sujetan el papel de lija (5).
- Asegúrese de que el papel de lija esté bien sujeto.

Papel de lija debe estar firmemente sujeto a la superficie de la placa de lijar. No puede estar flojo. Si durante el lijado el papel de lija se alarga, póngalo bien ajustado de nuevo, así prolongará la vida útil de la banda del papel de lija.

ASPIRACIÓN DEL POLVO

La lijadora está equipada con un contenedor con la bolsa para recoger el polvo, lo que permite mantener la superficie del material tratado limpia.

- Ajuste el contenedor para el polvo (3) a la manguera de aspiración del polvo (2) y gírelo a la derecha (imagen C).
 - Verifique si el contenedor está bien sujeto a la manguera tirando suavemente el contenedor para el polvo hacia atrás (contenedor de polvo está sellado con un anillo de goma)
- Bolsa para el polvo se coloca dentro del contenedor de polvo de plástico (3). Para vaciar la bolsa, retire la parte trasera del contenedor de plástico (imagen D), retire la bolsa para el polvo y elimine su contenido. Instalación de la bolsa de polvo se lleva a cabo siguiendo los mismo pasos pero en orden inverso.

FUNCIONAMIENTO / CONFIGURACIÓN

PUESTA EN MARCHA / DESCONEXIÓN

Compruebe siempre que la tensión de la red coincida con la tensión nominal indicada en la placa de características de la lijadora.

Puesta en marcha - ponga el interruptor (1) en la posición I (en marcha) (imagen E).

Desconexión - ponga el interruptor (1) en la posición O.

TRABAJO CON LA LIJADORA ORBITAL

- A la hora de trabajar con la lijadora, toda la superficie de la placa lijadora debe estar apoyada en la superficie tratada.
- No presione la lijadora con demasiada fuerza, pásela por encima del material tratado haciendo círculos en la dirección transversal o longitudinal.
- Para los trabajos de tratamiento superficial, use el papel de lija de grano grueso, y para los trabajos de acabado, el papel de grano fino. Para seleccionar mejor el tipo de papel de lija, realice varias pruebas.
- Terminando el pulido, reduzca la presión de la lijadora y levántela sobre la superficie del material tratado, después, apague.

USO Y MANTENIMIENTO

Antes de cualquier intervención en la instalación, ajuste, reparación u operación, desconecte el cable de alimentación de la toma de corriente.

CONSERVACIÓN Y ALMACENAMIENTO

- Se recomienda limpiar la herramienta justo después de cada uso.
- No utilice agua ni otros líquidos para limpiar la lijadora.
- La herramienta se debe limpiar con un pincel o con aire comprimido a baja presión. No utilice detergentes o solventes, ya que podrían dañar las piezas de plástico.
- Limpie periódicamente la rejilla de ventilación en la carcasa del motor para evitar que la herramienta se sobrecaliente.
- En caso de exceso de chispas en el conmutador, encargue a una persona cualificada para que compruebe el estado de los cepillos de carbón del motor.
- El dispositivo debe ser almacenado en un lugar seco, fuera del alcance de los niños.

REEMPLAZO / CAMBIO DE LA PLACA DE LIJAR

Siempre use la placa adecuada para sus necesidades y tipo de trabajo que está haciendo. Tipos de placas de lijar incluidos con este dispositivo se muestran en la imagen F

- Afloje los tornillos que fijan la placa de lijar (4) (imagen G).
- Retire y reemplace la placa.
- Apriete los tornillos de fijación.

La placa que esté dañada debe ser sustituida inmediatamente.

CAMBIO DE LOS CEPILLOS DE CARBÓN

Los cepillos de carbón desgastados (de longitud de menos de 5 mm), quemados o rotos, deben ser reemplazados inmediatamente. Siempre ha de cambiar ambos cepillos de carbón al mismo tiempo.

El cambio de cepillos de carbón debe ser realizado solamente por las personas cualificadas y utilizando los repuestos originales.

Cualquier tipo de avería o defecto debe ser tratado por el servicio autorizado por el fabricante.



TRADUZIONE DELLE ISTRUZIONI ORIGINALI LEVIGATRICE ORBITALE 59G320

ATTENZIONE: PRIMA DI UTILIZZARE L'ELETTROUTENSILE LEGGERE CON ATTENZIONE IL PRESENTE MANUALE, CHE VA CONSERVATO CON CURA PER UTILIZZI FUTURI.

NORME PARTICOLARI DI SICUREZZA

SANDY AVVERTENZE DI SICUREZZA

Tenere l'utensile elettrico dalle superfici di presa isolate, poiché la superficie di levigatura potrebbe entrare in contatto con il proprio cavo. Il taglio di un filo "sotto tensione" può rendere "sotto tensione" le parti metalliche esposte dell'utensile elettrico e provocare scosse elettriche all'operatore.

Durante la levigatura di superfici in legno e di in metallo verniciate ad esempio con vernici contenenti piombo, possono venire prodotte polveri nocive e/o tossiche. Il contatto o l'inalazione di tali polveri può minacciare la salute dell'operatore o delle persone presenti. È necessario utilizzare opportuni mezzi di protezione personale, come maschere filtranti, occhiali protettivi. Va collegato anche un impianto per l'aspirazione delle polveri.

PRIMA DI UTILIZZARE LA LEVIGATRICE

- Durante l'utilizzo la levigatrice va tenuta saldamente, con entrambe le mani.
- Prima dell'accensione della levigatrice, bisogna accertarsi che non tocchi con il foglio abrasivo il materiale da lavorare.
- Prima dell'accensione della levigatrice, bisogna accertarsi che il foglio abrasivo sia correttamente fissato, e che le levette di fissaggio del foglio abrasivo siano nella posizione di serraggio.
- È vietato toccare le parti in movimento della levigatrice.
- Dopo lo spegnimento, è vietato posare la levigatrice finché le parti mobili sono ancora in movimento.
- Se durante la levigatura viene prodotta polvere, è necessario utilizzare una maschera protettiva. La polvere che viene prodotta durante la levigatura di superfici verniciate con vernici al piombo, e di alcuni tipi di legno e di metallo, è tossica.
- Le donne in gravidanza e i bambini non devono entrare nell'ambiente dove con la levigatrice viene asportata della vernice che contiene composti di piombo.
- Nell'ambiente dove con la levigatrice viene asportata della vernice che contiene composti di piombo è vietato mangiare, bere o fumare.
- Bisogna evitare di usare prolunghe di lunghezza eccessiva.

DURANTE L'UTILIZZO DELLA LEVIGATRICE

- Durante il funzionamento della levigatrice bisogna utilizzare cuffie antirumore e maschera di protezione.
 - La levigatrice può essere utilizzata unicamente per la levigatura a secco.
 - Prima di collegare la levigatrice alla rete elettrica, controllare che il pulsante dell'interruttore si trovi nella posizione di spegnimento.
 - Il cavo di alimentazione della levigatrice va sempre tenuto a distanza dalle sue parti in movimento.
 - Lavorando con la levigatrice tenuta più in alto della testa dell'operatore, bisogna utilizzare occhiali protettivi.
 - Durante l'utilizzo della levigatrice non bisogna esercitare una pressione eccessiva, che potrebbe far fermare la levigatrice.
- ATTENZIONE! L'elettrotensile non va usato per lavori all'aperto.**
Nonostante l'elettrotensile sia stato progettato tenendo presente la sicurezza e nonostante l'utilizzo di mezzi e misure di protezione vi è sempre un rischio residuo di lesioni dell'operatore durante il lavoro.

CARATTERISTICHE E APPLICAZIONI

Le levigatrici orbitali sono elettrotensili manuali con classe di isolamento II. Tali elettrotensili sono azionati da un motore a spazzole monofase. La levigatrice orbitale serve per levigare e lucidare superfici in legno, metallo, plastica e materiali simili, utilizzando fogli abrasivi di grana opportuna. Grazie all'utilizzo di piastre di levigatura di diversa forma è possibile lavorare anche in

ESPECIFICACIÓN TÉCNICA

DATOS NOMINALES

Lijadora orbital	
Parámetro	Valor
Voltaje	230 V AC
Frecuencia	50 Hz
Potencia nominal	220 W
Velocidad en vacío	13000 min ⁻¹
Número de oscilaciones	26000 min ⁻¹
Radio oscilatorio	1 mm
Placa de lijar	104 x 112 mm
Clase de protección	II
Peso	1,28 kg
Año de fabricación	2020

DATOS REFERENTES AL RUIDO Y VIBRACIONES MECÁNICAS

Nivel de presión acústica: L_{pA} = 86 dB(A) K = 3 dB(A)

Nivel de potencia sonora: L_{wA} = 97 dB(A) K = 3 dB(A)

El valor de la aceleración: a_h = 17,9 m/s² K = 1,5 m/s²

PROTECCIÓN MEDIOAMBIENTAL



Los dispositivos eléctricos no se deben desechar junto con los residuos tradicionales, sino ser llevados para su reutilización a las plantas de reciclaje especializadas. Podrá recibir información necesaria del vendedor del producto o de la administración local. Equipo eléctrico y electrónico desgastado contiene sustancias no neutras para el medio ambiente. Los equipos que no se sometan al reciclaje suponen posible riesgo para el medio ambiente y para las personas.

* Se reserva el derecho de introducir cambios.

Grupa Topex Sociedad con responsabilidad limitada* Sociedad comanditaria con sede en Varsovia, ul' Pograniczna 2/4 (a continuación: "Grupa Topex") informa que todos los derechos de autor para el contenido de las presentes instrucciones (a continuación: "Instrucciones"), entre otros, para su texto, fotografías incluidas, esquemas, imágenes, así como su estructura son propiedad exclusiva de Grupa Topex y está sujeto a la protección legal de acuerdo con la ley del 4 de febrero de 1994 sobre el derecho de autor y leyes similares (B.O. 2006 N°90 Posición 631 con enmiendas posteriores). Se prohíbe copiar, tratar, publicar o modificar con fines comerciales de la totalidad o de partes de las Instrucciones sin el permiso expreso de Grupa Topex por escrito. El no cumplimiento de esta prohibición puede acarrear la responsabilidad civil y penal.

punti poco accessibili. I suoi settori di utilizzo sono i lavori edili e tutti i lavori nell'ambito dell'attività amatoriale (hobbistica).

È vietato utilizzare la levigatrice per levigare materiali contenenti magnesio, asbesto o superfici ricoperte di gesso.

DESCRIZIONE DELLE PAGINE DEI DISEGNI

La numerazione che segue si riferisce agli elementi dell'elettrotensile presentati nelle pagine dei disegni del presente manuale.

1. Interruttore
2. Condotto per l'asportazione della polvere
3. Contenitore per la raccolta della polvere
4. Piastra di levigatura
5. Fermi di fissaggio del foglio abrasivo

* Possono presentarsi differenze tra il disegno e il prodotto.

LEGENDA DEI PITTogramMI UTILIZZATI.



1 2 3 4



5 6 7 8

1. NOTA! Prendi precauzioni speciali!

2. Leggere il manuale operativo, osservare le avvertenze e le condizioni di sicurezza in esso contenute!
3. Seconda classe di protezione.
4. Utilizzare dispositivi di protezione individuale (occhiali di protezione, protezione dell'udito, maschera antipolvere).
5. Scollegare il dispositivo prima della riparazione.
6. Utilizzare indumenti protettivi.
7. Proteggere il dispositivo dall'umidità.
8. Tenere i bambini lontani dall'utensile.

EQUIPAGGIAMENTO E ACCESSORI

1. Piastra di levigatura rettangolare, triangolare, quadrata (fissata all'elettrotensile) – 3 pezzi
2. Contenitore con il sacchetto per la raccolta della polvere – 1 pezzo
3. Fogli abrasivi, 3 pezzi per ogni tipo di piastra (diversa grana) – 9 pezzi

PREPARAZIONE AL FUNZIONAMENTO

SCelta DEL FOGLIO ABRASIVO

I fogli abrasivi con grana più grossa sono adatti alla sgrossatura della maggior parte dei materiali, e i fogli a grana più fine sono utilizzati nei lavori di rifinitura.

- Quando la superficie non è uniforme, bisogna iniziare a levigare con un foglio a grana grossa e continuare fino a uniformare la superficie.
- Successivamente usare un foglio a grana media per eliminare le tracce rimaste dopo la lavorazione con il foglio a grana grossa.
- Al termine utilizzare un foglio a grana fine, per effettuare le operazioni di rifinitura.

MONTAGGIO DEL FOGLIO ABRASIVO

La levigatrice è fornita di piastra di levigatura con fissaggio a velcro e permette di cambiare il foglio abrasivo rapidamente e con facilità.

- Avvicinare il foglio abrasivo alla piastra di levigatura (4) in modo che i suoi fori "a" corrispondano ai fori della piastra di levigatura, per garantire un'efficace asportazione della polvere (dis. A).
- Per staccare il foglio abrasivo sollevarlo da un lato e tirare.

Bisogna utilizzare fogli abrasivi perforati, in modo che la polvere possa giungere, attraverso i fori della piastra di levigatura, fino all'impianto di asportazione della polvere. Ad ogni sostituzione del foglio abrasivo bisogna pulire la piastra di levigatura, rimuovendo la polvere e lo sporco usando ad esempio una spazzola o un pennello.

Inoltre la levigatrice possiede dei fermi di fissaggio del foglio abrasivo per la piastra di levigatura quadrata o rettangolare in caso di utilizzo di fogli abrasivi non predisposti per il fissaggio a velcro.

- Scegliere la grana del foglio abrasivo opportuna per il lavoro da svolgere.
- Per ammorbidire il foglio abrasivo, strofinare la parte liscia del foglio su un bordo, ad esempio il bordo di un tavolo.
- Allentare i fermi di fissaggio del foglio abrasivo (5) (dis. B).
- Porre il foglio abrasivo sulla piastra di levigatura (4).
- Accertarsi che i fori nel foglio abrasivo e quelli della piastra di levigatura (4) corrispondano pienamente.
- Piegare entrambe le estremità del foglio abrasivo sui bordi della piastra di levigatura.
- Serrare i fermi di fissaggio del foglio abrasivo (5).
- Accertarsi che il foglio abrasivo sia saldamente fissato.

Il foglio abrasivo deve aderire perfettamente alla piastra di levigatura. Non vi deve nessuno spazio tra foglio e piastra. Se durante la levigatura il foglio si dovesse allentare, va nuovamente fissato ben teso. Questo aumenta notevolmente la durata del foglio abrasivo utilizzato.

ASPORTAZIONE DELLA POLVERE

Al fine di mantenere pulita la superficie in lavorazione la levigatrice orbitale possiede un contenitore con sacchetto per la raccolta della polvere.

- Inserire l'attacco del contenitore per la polvere (3) nel condotto per l'asportazione della polvere (2) e fissarlo ruotandolo a destra (dis. C).
- Controllare che il contenitore sia saldamente fissato al condotto per l'asportazione della polvere, tirandolo leggermente (la tenuta del contenitore per la polvere è garantita da un anello di gomma o-ring).

Il sacchetto per la polvere è posto nell'involucro di plastica del contenitore per la polvere (3). Per svuotarlo bisogna far scorrere la parte posteriore dell'involucro in plastica (dis. D), estrarre il sacchetto per la polvere dall'attacco e svuotarlo. Il montaggio del sacchetto avviene in successione inversa allo smontaggio.

FUNZIONAMENTO / REGOLAZIONI

ACCENSIONE / SPEGNIMENTO

La tensione di rete deve corrispondere al valore di tensione indicato nella targhetta nominale della levigatrice.

Accensione: spostare il pulsante dell'interruttore (1) nella posizione I (dis. E).

Spegnimento: spostare il pulsante dell'interruttore (1) nella posizione O.

FUNZIONAMENTO DELLA LEVIGATRICE ORBITALE

• Durante il funzionamento tutta la superficie della piastra di levigatura deve appoggiarsi sulla superficie in lavorazione.

• Bisogna esercitare una pressione moderata sulla levigatrice, passandola sul materiale in lavorazione con movimenti circolari, trasversali o longitudinali.

• Per i lavori di sgrossatura utilizzare fogli abrasivi a grana grossa, e per i lavori di finitura a grana fine. Si consiglia di scegliere il tipo di foglio abrasivo per tentativi.

• Terminando la lucidatura, ridurre la pressione, alzare la levigatrice dalla superficie in lavorazione e solo allora fermare il motore della levigatrice.

SERVIZIO E MANUTENZIONE

Prima di intraprendere qualsiasi attività legata all'installazione, la regolazione, la riparazione o il servizio, bisogna estrarre la spina del cavo di alimentazione dalla presa di rete.

MANUTENZIONE E IMMAGAZZINAMENTO

- Si consiglia di pulire l'elettrotensile subito dopo ogni utilizzo.
- Per la pulizia è vietato utilizzare acqua o altri liquidi.
- L'elettrotensile va pulito con un pennello o mediante aria compressa a bassa pressione. Non utilizzare nessun detergente o solvente, in quanto possono danneggiare le parti in plastica.

- Pulire regolarmente le feritoie di ventilazione del corpo motore, per evitare il surriscaldamento dell'elettrotensile.
- In caso di eccessive scintille nel commutatore bisogna far controllare le condizioni delle spazzole in grafite del motore a personale qualificato.
- L'elettrotensile deve essere conservato in un posto asciutto, fuori dalla portata dei bambini.

SOSTITUZIONE DELLA PIASTRA DI LEVIGATURA

A seconda delle necessità e del tipo di lavoro da eseguire bisogna utilizzare una piastra di levigatura adatta. I tipi di piastre di levigatura forniti con l'elettrotensile sono presentati nel dis. F

- Svitare le viti di fissaggio della piastra di levigatura (4) (dis. G).
- Estrarre e sostituire la piastra.
- Serrare le viti di fissaggio.

Una piastra di levigatura danneggiata deve essere sostituita senza indugio.

SOSTITUZIONE DELLE SPAZZOLE IN GRAFITE

Le spazzole in grafite del motore consumate (più corte di 5 mm), bruciate o spaccate vanno immediatamente sostituite. Entrambe le spazzole vanno sostituite allo stesso tempo. La sostituzione delle spazzole in grafite deve essere eseguita esclusivamente da personale qualificato, utilizzando ricambi originali.

Ogni tipo di difetto deve essere eliminato da un punto autorizzato di assistenza tecnica del produttore.

CARATTERISTICHE TECNICHE

DATI NOMINALI

Levigatrice orbitale	
Parametro	Valore
Tensione di alimentazione	230 V AC
Frequenza di alimentazione	50 Hz
Potenza nominale	220 W
Velocità a vuoto	13000 min ⁻¹
Numero di oscillazioni	26000 min ⁻¹
Passo dell'oscillazione	1 mm
Dimensioni della piastra di levigatura	104 x 112 mm
Classe di isolamento	II
Peso	1,28 kg
Anno di produzione	2020

DATI RIGUARDANTI RUMORE E VIBRAZIONI

Livello di pressione acustica: L_{pA} = 86 dB(A) K = 3 dB(A)

Livello di potenza acustica: L_{wA} = 97 dB(A) K = 3 dB(A)

Accelerazione ponderata in frequenza delle vibrazioni: a_h = 17,9 m/s² K = 1,5 m/s²

PROTEZIONE DELL'AMBIENTE



Le apparecchiature elettriche ed elettroniche non devono essere smaltite con i rifiuti domestici, ma consegnate a centri autorizzati per il loro smaltimento. Informazioni su come smaltire il prodotto possono essere reperite presso il rivenditore dell'utensile o le autorità locali. I rifiuti di apparecchiature elettriche ed elettroniche contengono sostanze inquinanti. Le apparecchiature non riciclate costituiscono un rischio potenziale per l'ambiente e per la salute umana.

* Ci si riserva il diritto di effettuare modifiche.

La „Grupa Topex Spółka z ograniczoną odpowiedzialnością” Spółka komandytowa con sede a Varsavia, ul. Pograniczna 2/4 (detta di seguito: „Grupa Topex”) informa

che tutti i diritti d'autore sul contenuto del presente manuale (detto di seguito: „Manuale”), che riguardano, tra l'altro, il testo, le fotografie, gli schemi e i disegni contenuti e anche la sua composizione, appartengono esclusivamente alla Grupa Topex sono protetti giuridicamente secondo la legge del 4 febbraio 1994, sul diritto d'autore e diritti connessi (Gazz. Uff. polacca del 2006 n. 90 posizione 631 con successive modifiche). La copia, l'elaborazione, la pubblicazione, la modifica a scopo commerciale, sia dell'intero Manuale che di singoli suoi elementi, senza il consenso scritto della Grupa Topex, sono severamente vietate e comportano responsabilità civile e penale.

NL

VERTALING VAN ORIGINELE
GEBRUIKSAANWIJZING
AFWERKINGSSCHUURMACHINE
59G320

LET OP: VOORDAT U HET ELEKTRISCHE GEREEDSCHAP GEBRUIKT, LEES DEZE HANDLEIDING ZORGVULDIG DOOR EN BEWAAR DEZE BEWAAR VOOR VERDERE REFERENTIE.

GEDETAILEERDE VEILIGHEIDSVOORSCHRIFTEN

SANDY VEILIGHEIDSWAARSCHUWINGEN

Houd het elektrische gereedschap vast aan de geïsoleerde greepvlakken, aangezien het schuuroppervlak in contact kan komen met het eigen snoer. Het snijden van een "levend" draad kunnen de metalen delen van het elektrische gereedschap "te maken voor live" en kan de gebruiker een elektrische schok geven.

Bij het schuren van hout en metalen oppervlakken die zijn bedekt met een coating, zoals verf met loodtoevoegingen, kan schadelijk of giftig stof vrijkomen. Contact of inhalatie van dergelijke stof kan gebruiker in gevaar gebracht 's of andere personen ' gezondheid. Gebruik geschikte persoonlijke beschermingsmaatregelen zoals filtermaskers of veiligheidsbril. Gebruik een stofafzuigstelsel.

VOORDAT U DE SCHUURMACHINE GEBRUIKT

• Tijdens operatie Houd de schuurmachine stevig met beide handen.

- Zorg ervoor dat het schuurpapier het te bewerken materiaal niet raakt voordat u de schuurmachine inschakelt.
- Zorg ervoor dat het schuurpapier stevig is aangebracht en dat de papierklemhendels in de vergrendelingsstand staan voordat u de schuurmachine inschakelt.
- Raak geen bewegende delen van de schuurmachine aan.
- Berg de schuurmachine na het uitschakelen nooit op tot alle bewegende onderdelen tot stilstand zijn gekomen.
- Gebruik een beschermend masker als er stof vrijkomt tijdens het schuren. Stof, dat vrijkomt bij het schuren van oppervlakken die zijn bedekt met verf op loodbasis, sommige houtsoorten en metaal, is schadelijk voor de gezondheid.
- Zwangere vrouwen en kinderen mogen de kamer / het pand niet betreden waar loodhoudende verf wordt verwijderd met een schuurmachine.
- Eet, drink of rook niet in de ruimte waar loodhoudende verf met de schuurmachine wordt verwijderd.
- Gebruik geen lange verlengsnoeren.

BIJ GEBRUIK VAN DE SCHUURMACHINE

- Draag bij het gebruik van de schuurmachine altijd oorbeschermers en een halfgelaatsmasker.
- De schuurmachine is niet ontworpen voor nat gebruik.
- Zorg ervoor dat de schakelaar in de UIT-stand staat voordat u de schuurmachine op de voeding aansluit.
- Houd het netsnoer uit de buurt van bewegende delen van de schuurmachine.
- Gebruik een veiligheidsbril of bril wanneer u de schuurmachine boven het hoofd bedient.
- Oefen tijdens het gebruik van de schuurmachine geen overmatige druk uit die het gereedschap zou kunnen stoppen.

VOORZICHTIGHEID! De tool is ontworpen voor gebruik binnenshuis.
Ondanks het gebruik van een inherent veilig ontwerp, het gebruik van veiligheidsmaatregelen en aanvullende beschermingsmaatregelen, is er altijd een risico op letsel tijdens het gebruik van het apparaat .

ONTWERP EN BEDOELD GEBRUIK

Afwerkingschuurmachines zijn handbediende elektrische gereedschappen met elektrische isolatieklasse II. De apparaten worden aangedreven door een enkelfasige commutatormotor. Vlakschuurmachine is ontworpen voor het schuren en polijsten van hout, metaal en kunststof oppervlakken of oppervlakken met simiel een r-materiaal, met schuurpapier van korrelgrootte relevant. Door verschillende vormen van steunschijven te gebruiken, is toegang tot bijna ontoegankelijke plaatsen mogelijk. Het scala aan gebruik van afwerkingschuurmachines omvat reparatie- en bouwwerkzaamheden en alle doe-het-zelf-activiteiten.

Nev er gebruik schuurmachine voor het schuren van oppervlakken die magnesium, asbest of oppervlakken bedekt met gips bevatten.

BESCHRIJVING VAN PAGINA'S MET TEKENINGEN

Hieronder weergegeven indexnummers verwijzen naar de apparaatelementen die op de tekenpagina's van deze handleiding zijn afgebeeld.

1. Aan / uit s heks
2. Stofvoer
3. Stofzak
4. Sander steunschijf
5. Schuurpapier klemhendel

* Er kunnen kleine verschillen optreden tussen de tekening en het product.

UITLEG VAN DE GEBRUIKTE PICTOGRAMMEN :



1 2 3 4



5 6 7 8

1. NOTITIE! Neem speciale voorzorgsmaatregelen!
2. Lees de bedieningshandleiding, neem de waarschuwingen en veiligheidsvoorwaarden in deze handleiding in acht!
3. Tweede beschermingsklasse.
4. Gebruik persoonlijke beschermingsmiddelen (veiligheidsbril, gehoorbescherming, stofmasker).
5. Koppel het apparaat los voor reparatie.
6. Gebruik beschermende kleding.
7. Bescherm het apparaat tegen vocht.

*Houd kinderen uit de buurt van het apparaat.

APPARAATUUR EN ACCESSOIRES

1. Rechthoekige, driehoekige, vierkante steunschijf (bevestigd aan het apparaat) - 3 stuks
2. Stofzak - 1 stuk
3. Schuurpapier, 3 stuks voor elke vorm van steunschijf (verschillende korrelgrote) - 9 stuks

VOORBEREIDING VOOR WERKING

SCHUURPAPIER SELECTEREN

Grofkorrelig schuurpapier is over het algemeen geschikt voor de grove verwerking van de meeste materialen, terwijl fijnkorrelig schuurpapier wordt toegepast voor afwerkingswerkzaamheden.

- Als het oppervlak niet vlak of vlak is, begin dan te werken met grofkorrelig schuurpapier en ga door tot het oppervlak vlak is.
- Gebruik vervolgens schuurpapier met middelmatige korrel om sporen van grove verwerking te verwijderen.
- Gebruik fijnkorrelig schuurpapier om het werk af te maken.

INSTALLATIE VAN SCHUURPAPIER

De schuurmachine is voorzien van een steunschijf met klittenband (velcro), waardoor schuurpapier gemakkelijk en snel kan worden vervangen.

- Houd schuurpapier dicht bij de steunschijf (4), zorg ervoor dat de gaten in het schuurpapier " a " overeenkomen met de gaten op de steunschijf en druk vervolgens op om een effectieve stofvoer te verzekeren (Fig. A).

- Om het schuurpapier te verwijderen, buigt u het aan één kant af en trekt u eraan.

Gebruik geperforeerd schuurpapier, zodat het stof de afzuigopeningen in de steunschijf kan bereiken naar de stofvoerinstallatie. Elke keer voordat u gebruikt schuurpapier vervangt door een nieuw, moet u ervoor zorgen dat u stof en vuil van de schuurzool verwijdert met behulp van een gereedschap zoals een penseel of een penseel.

Bovendien is de schuurmachine voorzien van klemmen voor het bevestigen van schuurpapier op driehoekige of rechthoekige steunschijf vierkant bij gebruik van schuurpapier zonder klittenband (Velcro).

- Kies de juiste korrelgrootte van het schuurpapier voor de geplande werkzaamheden.
 - Om het papier zachter te maken, wrijft u met de gladde kant tegen een rand, bijvoorbeeld van een tafelbladrand.
 - Maak de klemmen van schuurpapier (5) los (afb. B).
 - Schuurpapier op de steunschijf van de schuurmachine (4) plakken.
 - Zorg ervoor dat de gaten op het schuurpapier en de steunschijf van de schuurmachine (4) volledig overeenkomen.
 - Buig beide uiteinden van het schuurpapier op de randen van de steunschijf van de schuurmachine.
 - Draai de klemhendels (5) van het schuurpapier vast .
 - Zorg ervoor dat het schuurpapier correct is geplaatst.
- Schuurpapier moet stevig aan de steunschijf van de schuurmachine hechten. Geen speling is toegestaan. Als schuurpapier uitrekt tijdens het schuren, verwijder dan de speling, wat de levensduur van het schuurpapier aanzienlijk zal verlengen .**

STOFAFZUIGING

Afwerkingschuurmachine is voorzien van een stofzak voor het opvangen van stof, om het bewerkte oppervlak schoon te houden.

- Schuif de stofzakbevestiging (3) op de stofafzuigopening (2) en zet hem vast door deze naar rechts te draaien (fig. C).
 - Controleer of de stofzak stevig vastzit aan de stofvoer door er voorzichtig aan te trekken (de stofzak is afgedicht met een rubberen O-ringafdichting).
- De stofzak zit in een plastic stofzakbehuizing (3). Om de stofzak te legen, schuift u het achterste deel van de plastic behuizing terug (fig. D), haalt u de stofzak uit zijn houder en verwijdert u de inhoud. Monteer de stofzak in omgekeerde volgorde van de demontage.

BEDIENING / INSTELLINGEN

INSCHAKELEN / UITSCHAKELEN

De netspanning moet overeenkomen met de spanning op het typeplaatje van de schuurmachine.

- Inschakelen** - draai de schakelknop (1) naar positie I (fig. E)
- Uitschakelen** - draai de schakelknop (1) naar positie 0 .

DE AFWERKINGSSCHUURMACHINE GEBRUIKEN

- Het volledige schuuroppervlak van de schuurzool moet op het bewerkte oppervlak rusten.
- Oefen matige druk uit op de schuurmachine, verplaats deze over het bewerkte materiaal met draaiende bewegingen in dwars- of lengterichting.
- Gebruik grof schuurpapier voor grove verwerking en fijnkorrelig schuurpapier voor afwerkingswerkzaamheden. De beste methode om schuurpapier te selecteren is door vallen en opstaan.
- Bij het afronden van het polijsten de grof verlagen en de schuurmachine boven het bewerkte oppervlak tillen en pas daarna de schuurmachine uitschakelen.

Voordat u met installatie-, regel-, reparatie- of onderhoudswerkzaamheden begint, dient u altijd de stekker van de schuurmachine uit het stopcontact te halen.

ONDERHOUD EN OPSLAG

- het wordt aanbevolen om de schuurmachine direct na elk gebruik schoon te maken.
- maak het apparaat niet schoon met water of andere vloeistoffen.
- het apparaat moet worden schoongemaakt met een verfkwast of met perslucht onder lage druk. gebruik geen reinigingsmiddelen of oplosmiddelen, deze kunnen de onderdelen van kunststof beschadigen.
- cl een ventilatieopeningen in het motorhuis op regelmatige basis om oververhitting van het apparaat.
- in geval van overmatige commutatorvonken, de technische staat van de koolborstels van de motor laten controleren.
- het apparaat moet altijd op een droge plaats worden bewaard, buiten bereik van kinderen.

VERVANGING / VERANDERING VAN SCHUURMACHINE

Afhankelijk van de behoefte en het soort werk dat wordt uitgevoerd, moet een geschikte onderlaag worden gebruikt. Typen steunschijven die samen met de schuurmachine worden geleverd, worden weergegeven in afbeelding f.

- Verwijder de schroeven waarmee de steunschijf (4) is bevestigd (afbeelding g).
- Verwijder en vervang het steunschijf.
- Draai de schroeven vast.

Een beschadigde steunschijf van de schuurmachine moet onmiddellijk worden vervangen.

KOOLBORSTELS VERVANGEN

Verleten (korter dan 5 mm), verbrande of gebarsten motorkoolborstels moeten onmiddellijk worden vervangen. Vervang altijd beide borstels tegelijk. Vervanging van koolborstels mag alleen worden gedaan door een gekwalificeerd persoon en met gebruik van originele onderdelen.

Eventuele defecten moeten worden gerepareerd door een door de fabrikant geautoriseerde servicewerkplaats.

TECHNICAL PARAMETERS

BEOORDEELDE PARAMETERS

Afwerking Sander	
Parameter	Waarde
Voedingsspanning	230 V wisselstroom
Huidige frequentie	50 Hz
Nominaal vermogen	220 W
Rotatiesnelheid zonder belasting	13000 min ⁻¹
Trillingen per minuut	26000 min ⁻¹
Trillingsbeweging	1 mm
Afmeting steunschijf	104 x 112 mm
Beschermingsklasse	II
Gewicht	1,28 kg
Productiejaar	2020

GELUIDSNIVEAU EN TRILLINGSPARAMETERS

Geluidsrukniveau: Lp A = 86 dB (A) K = 3 dB (A)
 Geluidsvermogen: Lw A = 97 dB (A) K = 3 dB (A)
 Waarde van trillingsversnelling: a h = 17,9 m / s² K = 1,5 m / s²



De elektrisch aangedreven producten mogen niet met het huishoudelijk afval worden afgevoerd, maar moeten voor het hergebruik in aangepaste faciliteiten worden gebracht. Nodige informatie kunt u bij de verkoper of plaatselijke autoriteiten verkrijgen. De afgedankte elektrische en elektronische apparatuur bevat stoffen gevaarlijk voor het milieu. De apparatuur die niet aan recycling wordt onderworpen, vormt een potentiële bedreiging voor het milieu en de menselijke gezondheid.

* Wijzigingen voorbehouden.

„Topex Groep Vennootschap met beperkte aansprakelijkheid [Grupa Topex Spółka z ograniczoną odpowiedzialnością] Commanditaire Vennootschap [Spółka komandytowa] met zetel te Warszawa, ul. Pograniczna 2/4 (verder: „Topex Groep”) deelt u mede, dat alle auteursrechten op de inhoud van deze gebruiksaanwijzing (verder: „Gebruiksaanwijzing”), waaronder de tekst, geplaatste foto’s, schema’s, tekeningen, alsook de opbouw aan Topex Groep behoren en worden op basis van de Wet van 4 februari 1994 inzake auteursrechten en aanverwante rechten (Stb. 2006, Nr. 90, Pos. 631 met latere aanpassingen) beschermd. Kopieëren, bewerken, publiceren en modificeren voor handelsdoeleinden van deze Gebruiksaanwijzing alsook enkele delen ervan zonder schriftelijke toestem

FR TRADUCTION DES INSTRUCTIONS ORIGINALES PONCEUSE DE FINITION 59G320

ATTENTION: AVANT D'UTILISER L' OUTIL ÉLECTRIQUE, VEUILLEZ LIRE ATTENTIVEMENT CE MANUEL ET LE CONSERVER POUR PLUS DE RÉFÉRENCE.

RÈGLES DE SÉCURITÉ DÉTAILLÉES

AVERTISSEMENTS DE SÉCURITÉ SANDY

Tenez l'outil électrique par des surfaces de préhension isolées, car la surface de ponçage peut entrer en contact avec son propre cordon. Couper un fil «sous tension » peut rendre les parties métalliques exposées de l'outil électrique «sous tension » et provoquer un choc électrique pour l'opérateur.

Lors du ponçage de surfaces en bois et en métal revêtues d'un revêtement comme des peintures avec des additifs au plomb, des poussières nocives ou toxiques peuvent être libérées. Le contact ou l' inhalation de telles poussières peut mettre en danger la santé de l' opérateur ou d' autres personnes . Utilisez des mesures de protection individuelle appropriées telles que des masques filtrants ou des Lunettes de sécurité. Utilisez un système d'extraction de poussière.

AVANT DE FAIRE FONCTIONNER LA PONCEUSE

- Pendant le fonctionnement, tenez fermement la ponceuse à deux mains.
- Assurez-vous que le papier abrasif ne touche pas le matériau à traiter avant de mettre la ponceuse en marche.
- Assurez-vous que le papier abrasif est fermement installé et que les leviers de serrage du papier sont en position de verrouillage avant de mettre la ponceuse en marche.
- Ne touchez pas les pièces mobiles de la ponceuse.
- Après avoir éteint la ponceuse, ne la rangez jamais tant que toutes les pièces mobiles ne se sont pas arrêtées.
- Utilisez un masque de protection si de la poussière se dégage pendant le ponçage. La poussière, qui se dégage lors du ponçage de surfaces recouvertes de peinture à base de plomb, de certains types de bois et de métal, est nocive pour la santé.
- Les femmes enceintes et les enfants ne doivent pas pénétrer dans la pièce / les locaux où la peinture à base de plomb est enlevée à l'aide d'une ponceuse.
- Ne pas manger, boire ou fumer dans la pièce où la peinture à base de plomb est enlevée avec la ponceuse.
- Évitez d'utiliser de longues rallonges.

LORS DE L'UTILISATION DE LA PONCEUSE

- Lorsque vous utilisez la ponceuse, portez toujours des protège-oreilles et un demi-masque de protection.
- La ponceuse n'est pas conçue pour un fonctionnement humide.
- Assurez-vous que l'interrupteur est en position OFF avant de brancher la ponceuse à l'alimentation électrique.
- Tenez le cordon d'alimentation éloigné des pièces mobiles de la ponceuse.
- Utilisez des lunettes de sécurité ou des lunettes lorsque vous utilisez la ponceuse au-dessus de la tête.
- Lors de l'utilisation de la ponceuse, n'appliquez pas de pression excessive qui pourrait arrêter l'outil.

MISE EN GARDE! L'outil est conçu pour un usage intérieur.

Malgré l'utilisation d'une conception intrinsèquement sûre, l'utilisation de mesures de protection et de mesures de protection supplémentaires, il existe toujours un risque résiduel de blessure lors de l'utilisation de l'appareil.

CONCEPTION ET UTILISATION PRÉVUE

Les ponceuses de finition sont des outils électriques à commande manuelle présentant une isolation électrique de classe II. Les appareils sont entraînés par un moteur à collecteur monophasé. Ponceuse vibrante est conçue pour le ponçage et le polissage du bois, des surfaces métalliques et plastiques ou des surfaces faites avec aut un matériel r, en utilisant un papier abrasif de grosseur de grain correspondant. En utilisant différentes formes de coussinets de support, il permet d'accéder à des endroits presque inaccessibles. La gamme d'utilisation des ponceuses de finition comprend les travaux de réparation et de construction ainsi que les activités de bricolage.

N'utilisez jamais la ponceuse pour poncer des surfaces contenant du magnésium, de l'amiante ou des surfaces recouvertes de gypse.

DESCRIPTION DES PAGES AVEC DESSINS

Les numéros d'index présentés ci-dessous font référence aux éléments de l'appareil représentés sur les pages de dessin de ce manuel.

1. On / off s sorcière
2. Sortie de poussière
3. Sac d'aspirateur
4. Patin d'appui de la ponceuse
5. Levier de serrage du papier abrasif

* De légères différences peuvent apparaître entre le dessin et le produit.

EXPLICATION DE LA PICTOGRAMMES UTILISES:



1 2 3 4



5 6 7 8

1. REMARQUE! Prenez des précautions spéciales!
2. Lisez le manuel d'utilisation, respectez les avertissements et les conditions de sécurité qu'il contient!
3. Deuxième classe de protection.
4. Utiliser un équipement de protection individuelle (lunettes de sécurité, protection auditive, masque anti-poussière).
5. Déconnectez l'appareil avant de procéder à la réparation.
6. Utilisez des vêtements de protection.
7. Protégez l'appareil de l'humidité.

TENEZ LES ENFANTS ÉLOIGNÉS DE L'OUTIL. ÉQUIPEMENT ET ACCESSOIRES

1. Tampon de support rectangulaire, triangulaire, carré (fixé à l'appareil) - 3 pièces
2. Sac à poussière - 1 pièce

3. Papier abrasif, 3 pièces pour chaque forme de support (granulométrie différente) - 9 pièces

PRÉPARATION À L'UTILISATION

SÉLECTION DU PAPIER ABRASIF

Le papier abrasif à gros grains convient généralement au traitement grossier de la plupart des matériaux, tandis que le papier abrasif à grains fins est appliqué pour les travaux de finition.

- Lorsque la surface n'est pas plane ou uniforme, commencez le travail avec du papier abrasif à gros grains et continuez jusqu'à ce que la surface soit plane.
- Utilisez ensuite du papier abrasif à grain moyen pour éliminer les traces de traitement grossier.
- Pour terminer le travail, utilisez du papier abrasif à grain fin.

INSTALLATION DE PAPIER ABRASIF

La ponceuse est dotée d'un plateau de support avec une fermeture velcro (velcro), ce qui permet un remplacement facile et rapide du papier abrasif.

- Tenez le papier abrasif près du tampon de support (4), en vous assurant que les trous du papier abrasif « a » correspondent aux trous du tampon de support, puis appuyez pour assurer une évacuation efficace de la poussière (Fig. A).
- Pour retirer le papier abrasif, faites-le dévier d'un côté, puis tirez-le.

Utilisez du papier abrasif perforé, de sorte que la poussière puisse atteindre les trous d'extraction dans le tampon de support pour l'installation d'évacuation de la poussière. Chaque fois avant de remplacer le papier abrasif usagé par un nouveau, assurez-vous d'enlever la poussière et toute contamination du tampon de support de la ponceuse, en utilisant un outil tel qu'une brosse ou un pinceau.

De plus, la ponceuse est dotée de pinces pour fixer le papier abrasif au carré de support triangulaire ou rectangulaire lors de l'utilisation de papier abrasif sans fermeture auto-agrippante (Velcro).

- Sélectionnez la granulométrie appropriée du papier abrasif pour le travail prévu.
 - Afin de ramollir le papier, frottez son côté lisse contre un bord, par exemple un bord de table.
 - Desserrez les pinces à papier abrasif (5) (fig. B).
 - Fixez le papier abrasif sur le support de la ponceuse (4).
 - Assurez-vous que les trous du papier abrasif et du support de la ponceuse (4) correspondent parfaitement.
 - Pliez les deux extrémités du papier abrasif sur les bords du support de la ponceuse.
 - Serrez les leviers de serrage du papier abrasif (5).
 - Assurez-vous que le papier abrasif est correctement installé.
- Le papier abrasif doit adhérer fermement au support de la ponceuse. Aucun relâchement n'est autorisé. Si le papier abrasif s'étire pendant le ponçage, supprimez le mou, ce qui prolongera considérablement la durée de vie du papier abrasif.**

EXTRACTION DE POUSSIÈRE

La ponceuse de finition dispose d'un sac à poussière pour collecter la poussière, pour maintenir la surface traitée propre.

- Faites glisser le support du sac à poussière (3) sur la sortie d'évacuation de la poussière (2) et fixez-le en le tournant vers la droite (fig. C).
 - Vérifiez si le sac à poussière est fermement fixé sur la sortie d'évacuation des poussières en le tirant doucement (le sac à poussière est scellé avec un joint torique en caoutchouc).
- Le sac à poussière est placé dans un boîtier de sac à poussière en plastique (3). Pour vider le sac à poussière, faites glisser la partie arrière du boîtier en plastique (fig. D), retirez le sac à poussière de son support et retirez son contenu. Montez le sac à poussière dans l'ordre inverse de son démontage.

ALLUMER / ÉTEINDRE

La tension du secteur doit correspondre à la tension indiquée sur la plaque signalétique de la ponceuse.

Mise en marche - tourner le bouton interrupteur (1) en position I (fig. E)

Arrêt - tournez l'interrupteur (1) en position 0 .

UTILISATION DE LA PONCEUSE DE FINITION

- Toute la zone de ponçage du plateau de support de la ponceuse doit reposer sur la surface traitée.
- Appliquez une pression modérée sur la ponceuse, déplacez-la sur le matériau traité en utilisant des mouvements de rotation dans le sens transversal ou longitudinal.
- Utilisez du papier abrasif à gros grain pour le traitement grossier et du papier abrasif à grain fin pour les travaux de finition. La meilleure méthode de sélection du papier abrasif est par essais et erreurs.
- Lorsque vous terminez le polissage, réduisez la pression et soulevez la ponceuse au-dessus de la surface traitée, puis éteignez la ponceuse.

OPÉRATION ET MAINTENANCE

Avant de commencer tout travail d'installation, de régulation, de réparation ou d'entretien, débranchez toujours le cordon d'alimentation de la ponceuse de la prise d'alimentation.

MAINTENANCE ET STOCKAGE

- Il est recommandé de nettoyer la ponceuse immédiatement après chaque utilisation.
- Ne nettoyez pas l'appareil avec de l'eau ou d'autres liquides.
- L'appareil doit être nettoyé avec un pinceau ou avec de l'air comprimé à basse pression. n'utilisez pas de produits de nettoyage ou de solvants, car ils peuvent endommager les pièces en plastique.
- Cf fentes de ventilation ean dans le carter de moteur sur une base régulière pour éviter une surchauffe de l'appareil.
- En cas d'étincelles excessives du collecteur, faire vérifier l'état technique des balais de charbon du moteur.
- L'appareil doit toujours être conservé dans un endroit sec hors de portée des enfants.

REMPACEMENT / CHANGEMENT DE LA PLAQUE D'ARRIÈRE

Selon le besoin et le type de travail effectué, un support approprié doit être utilisé. les types de patins d'appui fournis avec la ponceuse sont illustrés sur la figure f.

- Retirez les vis fixant le patin d'appui (4) (figure g).
- Retirez et remplacez le tampon de support.
- Serrer les vis.

Le support de support de la ponceuse endommagé doit être remplacé immédiatement.

REMPACEMENT DES BROSSES EN CARBONE

Les balais de charbon du moteur usés (moins de 5 mm), brûlés ou fissurés doivent être remplacés immédiatement. remplacez toujours les deux brosses à la fois.

Le remplacement des balais de charbon ne peut être effectué que par une personne qualifiée et en utilisant des pièces d'origine.

Tout défaut doit être réparé par un atelier de service agréé par le fabricant.

PARAMÈTRES NOMINÉS

Ponceuse de finition	
Paramètre	Valeur
Tension d'alimentation	230 V CA
Fréquence actuelle	50 Hz
Puissance nominale	220 W
Aucune vitesse de rotation de charge	13 000 min ⁻¹
Oscillations par minute	26 000 min ⁻¹
Voyage d'oscillation	1 millimètre
Taille du coussin de support	104 x 112 mm
classe de protection	II
Poids	1,28 kilogrammes
Année de production	2020

NIVEAU DE BRUIT ET PARAMÈTRES DE VIBRATION

Niveau de pression acoustique: Lp A = 86 dB (A) K = 3 dB (A)
 Niveau de puissance acoustique: Lw A = 97 dB (A) K = 3 dB (A)
 Valeur de l'accélération des vibrations: a h = 17,9 m / s² K = 1,5 m/s²

PROTECTION DE L'ENVIRONNEMENT

	Les appareils électriques usagés ne doivent pas être jetés avec les ordures ménagères, mais apportés dans un point de collecte sélective pour le recyclage. Contactez les autorités locales ou votre revendeur pour des conseils en matière de recyclage. Le matériel électrique et électronique usagé contient des substances nocives pour l'environnement. Le matériel non recyclé constitue une menace potentielle pour l'environnement et la santé humaine.
---	---

* Sujet à changement sans préavis.

« Grupa Topex Spółka z ograniczoną odpowiedzialnością » Spółka komandytowa domicilié à Varsovie, ul. Pograniczna 2/4 (ci-après dénommé : « Grupa Topex ») informe que tous les droits d'auteur sur le contenu de cette notice (ci-après dénommée : « Notice »), y compris notamment les textes, les photographies, les schémas, les figures, ainsi que la mise en page, appartiennent uniquement à Grupa Topex et font l'objet d'une protection juridique conformément à la loi du 4 février 1994 sur le droit d'auteur et les droits voisins (J. O. 2006 n° 90 pos. 631, telle que modifiée). La copie, le traitement, la publication, les modifications à des fins commerciales de l'ensemble ou d'une partie de la présente Notice sans l'autorisation écrite de Grupa Topex sont strictement interdits et peuvent engager la responsabilité civile et juridique.